

osmofilter

**OXI HOME
PROZONE**



AVAILABLE IN
OTHER LANGUAGES



**Manual
de usuario**

ES

**User's
manual**

EN

**Manuel
d'utilisation**

FR

**Manuale
utente**

IT

Manual de usuario	
· Presentación e introducción Medidas de seguridad y advertencias	02
· Consejos importantes Descripción del sistema	
· Descripción básica del sistema Configuración y usos del producto	03
· Elementos y condiciones principales de funcionamiento de un generador de ozono	04
· Datos técnicos del sistema Partes del equipo	04
· Esquema de montaje en pared Entorno de funcionamiento	
Instrucciones de uso	05
· Mantenimiento del equipo Diagrama eléctrico Modo de uso e instrucciones para uso seguro	06
· Datos de rating label Tabla de resolución de problemas	09
Garantía del equipo	10
Registro de instalación del equipo	11
Control y seguimiento del sistema	12



SISTEMA DE OZONO

1. PRESENTACIÓN E INTRODUCCIÓN

Le damos la bienvenida. Gracias por comprar el sistema de lavado por ozono. Lea atentamente las instrucciones antes de usar el dispositivo y guárdelas para usarlas en el futuro. Debe seguir estas instrucciones al pie de la letra para asegurarse de que la instalación sea correcta y apropiada, mantenga el equipo en buenas condiciones para aprovechar al máximo el dispositivo.

Este manual de instrucciones le ayudará a usar el equipo de manera eficiente y adecuada. Por favor, preste especial atención a las medidas de seguridad.

¿QUÉ ES EL OZONO?

El ozono es el desinfectante **ecológico** más eficaz del mundo, además de un poderoso purificador que destruye bacterias, gérmenes y hongos con más rapidez que cualquier otro.

Se trata de un gas que está en la naturaleza y que en su aplicación no deja residuo químico, porque se descompone rápidamente en oxígeno de manera natural.

El ozono tiene propiedades desodorizantes que actúan sobre las sustancias químicas que provocan este olor, eliminándolo completamente.

2. MEDIDAS DE SEGURIDAD | ADVERTENCIAS

Para su seguridad y la seguridad del producto, lea las siguientes advertencias antes de comenzar la instalación, limpieza o mantenimiento:

- Desconecte el equipo antes de utilizarlo.
- Este equipo no debe ser utilizado por niños.
- Mantenga el aparato fuera del alcance de los niños.
- No use el sistema sin la cubierta.
- El sistema de lavado está diseñado sólo para un uso doméstico y no debe usarse en el ámbito comercial o industrial.
- El agua tratada por el sistema de lavado está destinada ÚNICAMENTE para lavar y limpiar. No está aprobada para beberla o ingerirla.
- El sistema de lavado está diseñado para usarse SOLAMENTE CON AGUA FRÍA, sin embargo, la manguera de agua caliente debe permanecer conectada al agua y abastecer el grifo con el fin de evitar fugas de reflujo.
- Para evitar la posibilidad de daño por agua (es decir, una fuga de la manguera), se recomienda apagar siempre las válvulas/grifos de suministro de agua cuando la lavadora no esté en uso.
- Podría ocurrir un riesgo de fuga de agua de las mangueras de ruptura con grandes picos de presión de agua.
- Para mantener la presión de la junta, la presión máxima del agua de entrada es de 75 PSI.
- Nunca instale la unidad en áreas donde el agua se congele. Siempre quedará algo de agua en la unidad y la congelación puede dañar los componentes internos.
- No se recomienda el uso de la unidad en hogares con alto contenido de hierro en el agua. Si su agua tiene un alto contenido de hierro, consulte a un experto en calidad del agua para conocer las opciones disponibles.
- Su sistema de lavado puede limpiarse con un paño suave y húmedo. No limpie su unidad con productos químicos duros, abrasivos y/o limpiadores.
- El ozono se genera y consume en el punto de uso, sin almacenamiento ni emisión gaseosa. No deja residuos, es compatible con acero inoxidable, plásticos y vidrio, y cumple con las normativas CE de seguridad eléctrica y compatibilidad electromagnética (LVD y EMC).

ADVERTENCIA! No beba este agua. Es peligroso para su salud.

3. CONSEJOS IMPORTANTES

Este producto utiliza un proceso 100% seguro, natural y efectivo para crear una potente agua oxidada que puede ser utilizada para múltiples necesidades de limpieza en interiores y exteriores. El potente agua oxidada de este producto es perfecta para lavar la ropa, pero también se puede utilizar para limpiar alimentos, ambientes interiores de la casa, vehículos e incluso sus mascotas con poco o ningún limpiador químico adicional. Ahora puede tomar lo que la naturaleza ya ha proporcionado y utilizarlo para casi cualquier tarea de limpieza.

Agua dura: Si tiene agua dura o sospecha que tiene agua dura, se recomienda consultar a un especialista en tratamiento de agua antes de instalar este producto. Puede ser necesario un filtro de cartucho.

4. DESCRIPCIÓN DEL SISTEMA

4.1. DESCRIPCIÓN BÁSICA DEL SISTEMA

Los equipos de la gama OXI HOME están destinados a la desinfección de una amplia gama de usos, tanto en el ámbito industrial como en el área doméstica. Pudiendo ser de aplicación tanto por usuarios profesionales, como no profesionales, pero siempre siguiendo estrictamente las condiciones de uso dispuestas en este manual.

Los equipos de la gama OXI HOME están diseñados para generar una baja concentración en tipo C (de 0.2 - 1.5 mg/L) que se inyecta en agua para generar el producto biocida, agua ozonizada. El proceso de integración del ozono gas en agua, se realiza íntegramente en el interior del equipo, evitando así la exposición de los usuarios. El producto no está destinado a producir o emitir ozono gas para la desinfección ambiental del aire o superficies.

El equipo genera ozono mediante descarga eléctrica controlada e inyección directa en el flujo de agua. El ozono disuelto actúa como agente oxidante frente a bacterias, virus, hongos y esporas, descomponiéndose rápidamente en oxígeno sin dejar residuos químicos.

El agua ozonizada realiza funciones de desinfección, limpieza y abrillantamiento, así como desodorización.

4.2. CONFIGURACIÓN Y USOS DEL PRODUCTO

El equipo OXI HOME PROZONE está destinado a una

amplia gama de usos y aplicaciones. El dispositivo debe configurarse de acuerdo con la categoría de usuario y área a desinfectar, siguiendo lo dispuesto en las siguientes especificaciones:

Usos destinados a profesionales:

- Superficies duras: 0,4–0,8 mg/L, 30–60 s, pulverización o paño (sin aclarado salvo contacto alimentario).
- Utensilios: 0,5–0,9 mg/L, 1–2 min, inmersión (requiere enjuague posterior).
- Circuitos internos: 0,5–0,8 mg/L, 3–5 min, recirculación (oxida biofilm y reduce carga bacteriana).
- Superficies alimentarias: 0,6–1,0 mg/L, 1–2 min, pulverización o inmersión (aclarar con agua potable).

Sistema abierto:

- Desinfección y limpieza en interiores de superficies generales duras con spray (incluyendo e inodoros) - TP2:
 - Concentración de uso: 0.5 - 1mg Ozono / L 30-60 seg pulverización sin aclarado.
 - Organismos diana: Bacteria y levaduras.
- Desinfección y limpieza en interiores de superficies duras, en industria alimentaria, con spray - TP4:
 - Concentración de uso: 0.5 - 1 mg ozono / L 30-60 seg pulverización con aclarado.
 - Organismos diana: Bacteria y levaduras.
- Desinfección de utensilios e instrumentos en industria alimentaria - TP4:
 - Concentración de uso: 0.5 - 1 mg Ozono / L 1-2 min, inmersión (requiere enjuague posterior).
 - Organismos diana: Bacteria y levaduras.

Sistema cerrado:

- Desinfección de superficies interiores (CIP) - TP4:
 - Concentración de uso: 1 mg Ozono/L 3–5 min, recirculación (oxida biofilm y reduce carga bacteriana).

Usos destinados a no profesionales:

Sistema abierto:

- Desinfección y limpieza en interiores de superficies generales duras con spray (incluyendo

inodoros) - TP2:

- Concentración de uso: 0,5 - 4 mg Ozono/L.
- Organismos diana: Bacteria y levaduras.

4.3. ELEMENTOS Y CONDICIONES PRINCIPALES DE FUNCIONAMIENTO DE UN GENERADOR DE OZONO

El sistema generador de ozono es un sistema que genera agua ozonizada donde ubiquemos el equipo. La forma de generarlo es someter a las moléculas de ambiente a una descarga eléctrica para así disociar los átomos de oxígeno entre ellas formando una forma alotrópica, es decir, ozono O3.

Para conseguir tal función está provisto entre otros, de los siguientes principales:

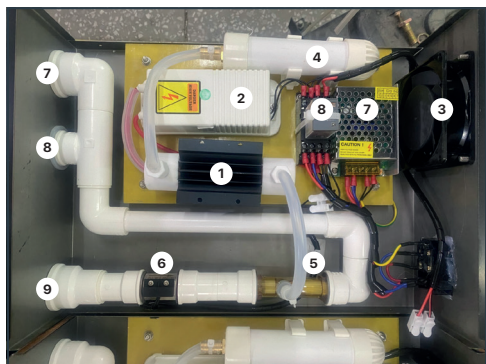

1. Unidad de ozono
2. Transformador
3. FAN (ventilador)
4. Cilindro de secado
5. Inyector venturi
6. Interruptor de caudal
7. Salida de agua 1
8. Salida de agua 2
9. Entrada de agua

5. DATOS TÉCNICOS DEL SISTEMA

- Modelo: Oxi Home Prozone
- Concentración de ozono en el agua: 0,2~1,5 mg/L
- Salida de caudal de agua: 4-7 LPM
- Presión de agua entrante: 0,15-0,7 Mpa
- Voltaje: 220-240V / 50 Hz | 110V / 60 Hz
- Método de refrigeración: Refrigeración por aire
- Consumo: 55W
- Dimensiones: 360 x 270 x 120 mm

- Peso: 5 kg
- Tiempo de vida media: 10-20 min (según temperatura, pH y carga orgánica).
- Caudal de tratamiento: 1-4 L/min
- Carcasa de acero inoxidable 304 con espesor de 1 mm, fácil de limpiar con protección sanitaria, resistencia al ozono, atmosférica, hermosa y duradera.
- Función de auto-succión por diferencia de presión de agua.
- Función de auto-arranque por caudal de agua.
- Tamaño pequeño y operación simple.
- Dos salidas de agua para fácil acceso a esta.

6. PARTES DEL EQUIPO

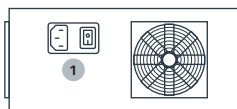

Vista superior



Vista frontal

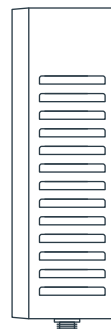

Vista lateral



Vista inferior

1. Entrada de alimentación
2. Indicador de funcionamiento
3. Salida de agua (rosca externa de 3/4")
4. Salida de agua (rosca externa de 1/2")
5. Entrada de agua (rosca externa de 3/4")

7. ESQUEMA DE MONTAJE EN PARED

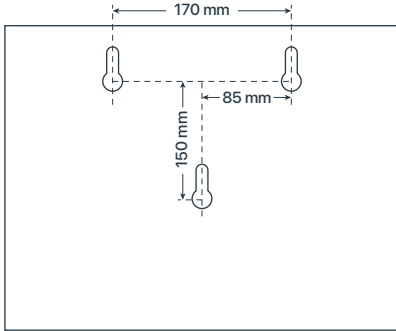

8. ENTORNO DE FUNCIONAMIENTO

- Requisitos a temperatura ambiente: 5 °C - 40 °C
- Requisitos de humedad del entorno de funcionamiento: <75%
- No se permiten explosivos peligrosos en el lugar de uso del aparato, y el medio circundante no debe contener gas ni medios conductores que corroan el aislamiento metálico.
- Instalación en la pared.
- Mantenga el entorno de funcionamiento del equipo ventilado y seco, e instale ventiladores de extracción o aires acondicionados si es necesario.

9. INSTRUCCIONES DE USO

Proceso de arranque

1. Para conectar la tubería de agua, conecte la entrada de agua del aparato a la salida de agua del grifo o de la tubería.
2. Conecte una salida de agua del aparato a la entrada de agua de la lavadora, y la otra salida de agua puede conectarse al grifo para facilitar la toma de agua (si no se conectará, será necesario cerrarla con la tapa).
3. Preste atención y verifique que la tubería de agua esté bien conectada, firme y sin fugas (antes de dejar correr el agua). El diagrama de conexión de la tubería de agua se muestra en la siguiente imagen.

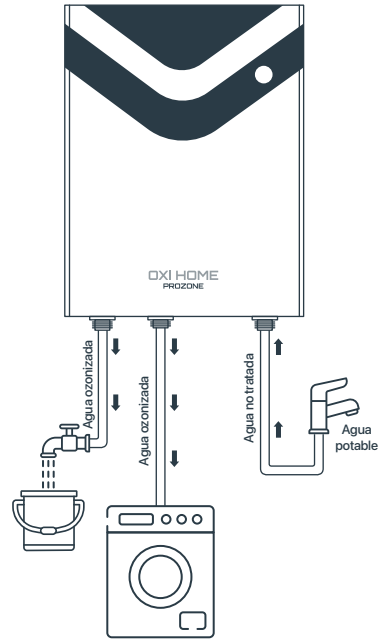

4. Conecte la entrada de agua.
5. Conexión de tubería estándar.
6. Instale la tapa.



Cómo encender el equipo

1. Inserte un extremo del cable de alimentación en la entrada de alimentación del aparato y conecte el otro extremo a la toma de corriente.
2. Después de confirmar la conexión, encienda el interruptor de alimentación.

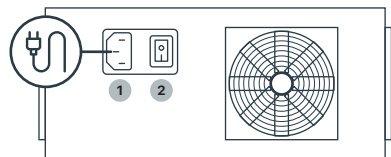

Cómo tratar el agua

1. Cuando se encienda la alimentación, la máquina estará en estado de pre-arranque.
2. Abra el grifo para que corra el agua y el interruptor de caudal de agua detectará el caudal.
3. La máquina comenzará a funcionar y el indicador de funcionamiento se iluminará.

Cómo apagar el equipo

1. Puede apagar directamente el interruptor de alimentación del aparato para apagarlo. Después de apagarlo, es recomendable cerrar también el grifo para evitar que la presión del agua fluctúe de vuelta al aparato.
2. Si no apaga el interruptor de alimentación del aparato, cuando no haya caudal de agua en la tubería, el aparato no funcionará y entrará en estado de pre-arranque.

10. MANTENIMIENTO DEL EQUIPO

1. Cuando el equipo no esté en uso, guárdelo en un lugar ventilado y seco. Asegúrese de que el filtro de polvo del ventilador esté limpio, se recomienda limpiarlo una vez al mes (o con mayor frecuencia cuando se usa periódicamente).
2. Para garantizar que el aparato tenga una buena vida útil, no lo encienda y apague con frecuencia por mucho tiempo, para que pueda usarse de manera segura y sin problemas.
3. Al usar el aparato, conecte primero el agua y luego la electricidad. La secuencia de operación debe ser estrictamente la indicada en este manual para evitar problemas imprevistos del aparato causados por una operación inadecuada.
4. La fuente de alimentación debe revisarse con frecuencia. Si el voltaje excede el rango aplicable de la máquina (AC 198 V~242 V), no debe encenderse para su uso; de lo contrario, se debe agregar una fuente de alimentación regulada.
5. Si la máquina presenta una avería, solicite mantenimiento a profesionales o contacte a nuestra empresa.
6. Antes de usar, verifique el estado de las juntas de la tubería de agua para garantizar que estén firmes y evitar fugas de agua y salpicaduras dentro del aparato al encenderlo, lo que afectará la vida útil de este.
7. Los usuarios que utilicen este producto deben leer cuidadosamente este manual de instrucciones antes de usarlo. La empresa no se

responsabilizará de ninguna pérdida económica o accidente de seguridad personal causados por el uso incorrecto, el desmontaje no autorizado y la modificación de este producto.

8. La empresa no se responsabilizará de ninguna pérdida económica o accidente de seguridad personal causados por fuerza mayor (terremotos, inundaciones y otros desastres naturales).

11. DIAGRAMA ELÉCTRICO

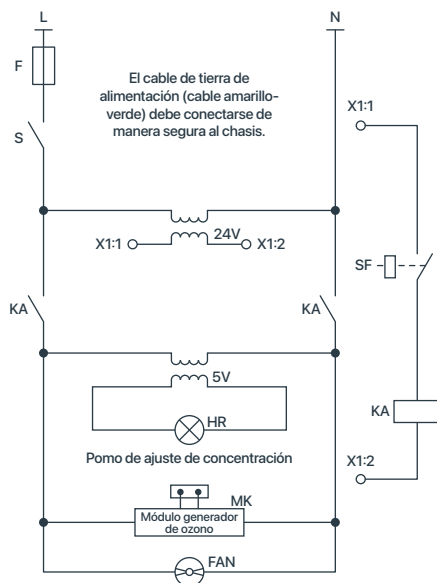

12. MODO DE USO E INSTRUCCIONES PARA USO SEGURO

El ozono mantiene sus propiedades una vez dispensado en recipientes abiertos durante 20-30 minutos en función de la temperatura, agitación del agua, etc. en recipientes cerrados para pulverizar entre 1-2 horas.

Al aplicar es más más efectivo aplicado directamente sobre la superficie que sobre la bayeta o paño. Usar con agua fría, no es efectivo sobre superficies calientes, se evapora inmediatamente y pierde todas sus propiedades.

El equipo esta destinado a una amplia gama de usos y aplicaciones. El dispositivo debe configurarse de

acuerdo con la categoría del usuario y área a desinfectar, siguiendo lo dispuesto en estas especificaciones.

Tratamiento de piscinas

- El dispositivo se instala en la zona donde se va a realizar el tratamiento.
- El dispositivo se conecta mediante mangueras al sistema de dosificación de la piscina que provee de agua ozonizada a la piscina para su desinfección.
- El equipo se conecta a un suministro de agua limpia y se configura para realizar el tratamiento a la concentración de uso indicada (0.2 - 1.5 ppm).

Durante las operaciones de mantenimiento y reparación del equipo, se recomienda disponer de un equipo de mano para la medición del ozono gas en el aire de la habitación.

Lavanderías

- El dispositivo se instala en proximidad de las lavadoras. Este contiene un generador in situ de ozono que permite inyectar la sustancia activa en el agua de lavado mediante un sistema de integración.
- La concentración de uso (0,2 - 1,5 ppm) dependerá de la temperatura del ciclo de lavado durante el cuál se realice el tratamiento.
- La sala donde se realice el tratamiento deberá estar bien ventilada.
- El dispositivo se conecta mediante mangueras al sistema de dosificación de la lavadora que provee de agua ozonizada para su desinfección.
- El equipo se conecta a un suministro de agua limpia y se configura para realizar el tratamiento a la concentración de uso indicada.

Las lavadoras deberán disponer de sistemas de protección para evitar la reentrada de agua contaminada.

Durante las operaciones de mantenimiento y reparación del equipo, se recomienda disponer de un equipo de mano para la medición del ozono gas en el aire de la habitación.

Desinfección CIP

- El dispositivo se instala en la zona donde se va a realizar el tratamiento.
- La sala donde se realice el tratamiento deberá estar bien ventilada.

- El dispositivo se conecta mediante mangueras al sistema de dosificación que provee de agua ozonizada al sistema de tuberías y tanques para su desinfección.
- El equipo se conecta a un suministro de agua limpia y se configura para realizar el tratamiento a la concentración de uso indicada (0,2 - 1,5 ppm).

Durante las operaciones de mantenimiento y reparación del equipo, se recomienda disponer de un equipo de mano para la medición del ozono gas en el aire de la habitación.

Desinfección de tuberías

- Las operaciones se realizan habitualmente en el exterior o en invernadero.
- El dispositivo se instala en la zona donde se va a realizar el tratamiento. Los operarios que trabajen en la zona deberán estar debidamente formados para realizar el tratamiento.
- El dispositivo se conecta mediante mangueras al sistema de riego que provee de agua ozonizada al sistema de tuberías o tanques para su desinfección.
- El equipo se conecta a un suministro de agua y se configura para realizar el tratamiento a la concentración de uso indicada (0,2 - 1,5 ppm).

Desinfección de superficies (profesionales): 0,2 - 1,5 ppm

- El dispositivo se instala en la zona donde se va a realizar el tratamiento.
- El usuario profesional configura el dispositivo para generar el producto biocida, y recoger el producto a través de una manguera que sale del dispositivo. Dicha manguera puede conectarse a un sistema de pulverización de alta potencia (pistola a presión) o rellenar un depósito de un spray convencional y realizar el tratamiento de spray sobre las superficies a desinfectar.

Desinfección de superficies (NO profesionales): 0,2 - 1,5 ppm

- El dispositivo se instala en la zona donde se va a realizar el tratamiento.
- El usuario no profesional configura el dispositivo para generar el producto biocida a la concentración deseada, y recoger el producto a través de una manguera que sale del dispositivo. Dicha manguera puede conectarse a un sistema de pulverización de alta potencia (pistola a presión) o rellenar un depósito de un spray convencional y

realizar el tratamiento de spray sobre las superficies a desinfectar.

Desinfección de utensilios e instrumentos por inmersión (profesionales): 0,2 - 1,5 ppm

- El dispositivo se instala en la zona donde se va a realizar el tratamiento.
- El usuario profesional configura el dispositivo para generar el producto biocida, y recoger el producto a través de una manguera que sale del dispositivo. Dicha manguera puede utilizarse para rellenar un depósito de un spray convencional y realizar el tratamiento de spray sobre las superficies a desinfectar.
- Para un tratamiento por inmersión, deberá rellenarse un recipiente con la solución desinfectante de agua ozonizada e introducir los instrumentos a desinfectar.

Consideraciones generales al utilizar el producto

- No aplicar en presencia de personas o animales.
- Ventilar adecuadamente el lugar desinfectado antes de su uso.
- Puede reaccionar con sustancias inflamables y producir reacciones químicas peligrosas al contacto con otros productos químicos.
- No aplicar sobre alimentos sin envasar.

Información sobre los posibles efectos adverso

Que se sepa, el producto no presenta ningún riesgo especial siempre que se respeten las normas generales de higiene industrial.

13. DATOS RATING LABEL

- Referencia: OZ0039E
- Nombre del sistema: Oxi Home Prozone
- Número de notificación Sanidad: REGAGE24e00047831254
- Voltaje: 230V / 50Hz
- Consumo: $\leq 55W$
- Producción de ozono: 0.2 - 1.5 mg/L
- Humedad: $\leq 75RH\%$
- Dimensiones: 360 x 270 x 120 mm
- Peso: 5 kg

14. TABLA DE RESOLUCIÓN DE PROBLEMAS

PROBLEMA	POSICIÓN	SOLUCIÓN
No tiene alimentación.	El enchufe de alimentación está suelto.	Apriete el enchufe.
	El voltaje no cumple con los requisitos.	Conéctelo a una fuente de alimentación de 220V / 50-60 Hz.
	Hay un fusible quemado.	Reemplace el fusible.
La carcasa del chasis está energizada.	El cable de tierra no está conectado firmemente.	Revise el cable de tierra y apríetelo bien.
	La humedad del entorno de funcionamiento es demasiado alta.	Use el aparato en un ambiente seco y ventilado. Nota: Esta operación debe realizarse en caso de corte del suministro eléctrico.
No hay salida de agua ozonizada.	El inyector Venturi no está aspirando.	Aumente adecuadamente la presión de entrada de agua.
	El módulo generador de ozono está dañado.	Sustituya el módulo generador de ozono.
Fusible quemado.	El voltaje es demasiado alto.	Revise la fuente de alimentación.
	Ha ocurrido un cortocircuito.	Revise el circuito interno.
	El módulo generador de ozono está dañado.	Sustituya el módulo generador de ozono.
Hay agua en el tanque.	El aire es húmedo.	Seque el agua.
	La fuente de aire no está seca.	Seque la fuente de aire. Nota: Esta operación debe realizarse en caso de corte del suministro eléctrico.
La tráquea parece devolver agua al tubo del generador.	La presión de salida es mayor que la presión de entrada.	Haga que la presión de entrada de agua sea mayor que la presión de salida de agua.
	El eyector está dañado y genera reflujos de agua.	Reemplace la válvula unidireccional del eyector.

DATOS DEL CLIENTE:

Sr./Sra: _____

Dirección: _____

C.P. y Población: _____

Teléfono: _____

Email: _____

DATOS DEL VENDEDOR:

Fecha de venta del equipo: _____

Razón social: _____

Dirección: _____

C.P. y Población: _____

Teléfono: _____

FAX: _____

Email: _____

GARANTÍA DEL EQUIPO DIRIGIDA AL CLIENTE FINAL:

Todos nuestros productos gozan de una garantía de dos años según lo establecido por ley desde la compra del mismo. Si se procediera a cualquier reparación, ésta tendría una garantía de 3 meses, siendo independiente a la garantía general. Para la cobertura de dicha garantía se ha de acreditar la fecha de adquisición del producto.

La empresa se compromete a garantizar las piezas cuya **fabricación sea defectuosa**, siempre y cuando nos sean remitidas para su examen en **nuestras instalaciones** por cuenta del cliente.

Para hacer valer la garantía, es necesario que la pieza defectuosa venga acompañada del presente bono de garantía, debidamente cumplido y sellado por el vendedor. La garantía siempre se dará en nuestros almacenes.

En todos los casos nuestra responsabilidad es **exclusivamente la de reemplazar o reparar los materiales defectuosos** no atendiendo a indemnizaciones ni otros gastos.

No se admitirán devoluciones ni reclamaciones de material transcurridos los 15 días de su recepción. En caso de acuerdo dentro de este plazo, el material deberá sernos remitido perfectamente embalado y **DIRIGIDO A PORTES PAGADOS A NUESTROS ALMACENES.**

LA GARANTÍA NO ES EXTENSIVA PARA:

1. La sustitución, reparación de piezas u órganos ocasionados por el desgaste, debido al uso normal del equipo, como resinas, polifosfatos, cartuchos de sedimentos, etc... según viene indicado en el manual de instrucciones del equipo.
2. Los desperfectos provocados por el mal empleo del aparato y los ocasionados por el transporte.
3. Manipulación, modificaciones o reparaciones realizadas por terceros.
4. Las averías o el mal funcionamiento que sean consecuencia de una mala instalación, ajena al servicio técnico, o si no se han seguido correctamente las instrucciones de montaje.
5. Uso inadecuado del equipo o que las condiciones de trabajo no son las indicadas por el fabricante.
6. La utilización de recambios no originales de la empresa.

DECLARACIÓN "CE" DE CONFORMIDAD:

Declaramos bajo nuestra única responsabilidad que el sistema purificador de agua para la filtración del agua de consumo humano se adapta a las normas o documentos normativos:

**"EN-12100-1, EN12100-2,
EN-55014-1:2000/A1:2001,
EN-61000-3-2:2000/2001,
EN61000-3-3:1995/A1:2001, EN1558-2-6".**

Y es conforme a los requisitos esenciales de las directivas: **98/37/CE, 73/23/CEE, 89/336/CEE.**

SELLO DEL VENDEDOR AUTORIZADO

Nº DEL
PEDIDOCÓDIGO
PRODUCTONº DE
SERIE

AVISO: Lea atentamente el presente manual. Ante cualquier duda, póngase en contacto con el servicio de atención técnica (S.A.T.) de su distribuidor. Los datos marcados con (*) deben ir sellados por el instalador y transcribirlos él mismo a la empresa.

Nº DEL PEDIDO

CÓDIGO PRODUCTO

Nº DE SERIE

DATOS PREVIOS A LA INSTALACIÓN DEL EQUIPO:

Procedencia del agua a tratar:

- Red de abastecimiento público.
- Otras: _____

Hay tratamiento previo? _____

Dureza del agua de entrada: _____ °F

Nivel de TDS en la entrada: _____ ppm

Presión de entrada al equipo: _____ Bar

Concentración de cloro en la entrada: _____ ppm

CONTROL DE LOS PASOS DE INSTALACIÓN:

- Lavado de prefiltros de carbón.
- Lavado de postfiltro de carbón.
- Montaje de la membrana.
- Higienización según el protocolo descrito.
- Concentración de cloro en grifo tras enjuague:

- Comprobación restrictor caudal.
- Tarado del presostato de máxima.
- Revisión y racorería.
- Estanqueidad sistema presurizado.
- *TDS agua producida (grifo encimera):
 _____ ppm

- Informar claramente del uso, manipulación y mantenimiento que el equipo requiere para garantizar un correcto funcionamiento del mismo y la calidad de agua producida. Dada la importancia de un correcto mantenimiento del equipo que tiene para garantizar la calidad del agua producida, al propietario se le deberá ofrecer un contrato de mantenimiento realizado por técnicos capacitados para ello.

GARANTÍA DEL EQUIPO DIRIGIDA AL DISTRIBUIDOR:

La compañía se hará cargo única y exclusivamente de las sustituciones de las piezas en caso de falta de conformidad. La reparación del equipo y los gastos que conlleve la misma (mano de obra, gastos de envío, desplazamientos, etc...) no será por cuenta de la empresa, ya que las garantías del fabricante y/o distribuidor son en sus instalaciones.

COMENTARIOS:

*Resultado de la instalación y puesta en marcha:

- Correcto (equipo instalado y funcionando correctamente. Agua producida adecuada a la aplicación).
- Otras: _____

INSTALADOR AUTORIZADO:

CONFORMIDAD DEL PROPIETARIO DEL EQUIPO:

El cliente propietario ha sido informado sobre el mantenimiento del equipo e informado sobre cómo contactar con el servicio de asistencia técnica.

Comentarios: _____

AVISO	FECHA	DATOS DEL TÉCNICO
<input type="checkbox"/> Instalación <input type="checkbox"/> Mantenimiento <input type="checkbox"/> Garantía <input type="checkbox"/> Revisión <input type="checkbox"/> Reparación	<input type="text"/> <input type="text"/> <input type="text"/> <input type="text"/> <input type="text"/>	Nombre: _____ Firmo o sello:
<input type="checkbox"/> Instalación <input type="checkbox"/> Mantenimiento <input type="checkbox"/> Garantía <input type="checkbox"/> Revisión <input type="checkbox"/> Reparación	<input type="text"/> <input type="text"/> <input type="text"/> <input type="text"/> <input type="text"/>	Nombre: _____ Firmo o sello:
<input type="checkbox"/> Instalación <input type="checkbox"/> Mantenimiento <input type="checkbox"/> Garantía <input type="checkbox"/> Revisión <input type="checkbox"/> Reparación	<input type="text"/> <input type="text"/> <input type="text"/> <input type="text"/> <input type="text"/>	Nombre: _____ Firmo o sello:
<input type="checkbox"/> Instalación <input type="checkbox"/> Mantenimiento <input type="checkbox"/> Garantía <input type="checkbox"/> Revisión <input type="checkbox"/> Reparación	<input type="text"/> <input type="text"/> <input type="text"/> <input type="text"/> <input type="text"/>	Nombre: _____ Firmo o sello:
<input type="checkbox"/> Instalación <input type="checkbox"/> Mantenimiento <input type="checkbox"/> Garantía <input type="checkbox"/> Revisión <input type="checkbox"/> Reparación	<input type="text"/> <input type="text"/> <input type="text"/> <input type="text"/> <input type="text"/>	Nombre: _____ Firmo o sello:

OBSERVACIONES: _____

AVISO	FECHA	DATOS DEL TÉCNICO
<input type="checkbox"/> Instalación <input type="checkbox"/> Mantenimiento <input type="checkbox"/> Garantía <input type="checkbox"/> Revisión <input type="checkbox"/> Reparación	<input type="text"/> <input type="text"/> <input type="text"/> <input type="text"/> <input type="text"/>	Nombre: _____ Firmo o sello:
<input type="checkbox"/> Instalación <input type="checkbox"/> Mantenimiento <input type="checkbox"/> Garantía <input type="checkbox"/> Revisión <input type="checkbox"/> Reparación	<input type="text"/> <input type="text"/> <input type="text"/> <input type="text"/> <input type="text"/>	Nombre: _____ Firmo o sello:
<input type="checkbox"/> Instalación <input type="checkbox"/> Mantenimiento <input type="checkbox"/> Garantía <input type="checkbox"/> Revisión <input type="checkbox"/> Reparación	<input type="text"/> <input type="text"/> <input type="text"/> <input type="text"/> <input type="text"/>	Nombre: _____ Firmo o sello:
<input type="checkbox"/> Instalación <input type="checkbox"/> Mantenimiento <input type="checkbox"/> Garantía <input type="checkbox"/> Revisión <input type="checkbox"/> Reparación	<input type="text"/> <input type="text"/> <input type="text"/> <input type="text"/> <input type="text"/>	Nombre: _____ Firmo o sello:
<input type="checkbox"/> Instalación <input type="checkbox"/> Mantenimiento <input type="checkbox"/> Garantía <input type="checkbox"/> Revisión <input type="checkbox"/> Reparación	<input type="text"/> <input type="text"/> <input type="text"/> <input type="text"/> <input type="text"/>	Nombre: _____ Firmo o sello:

OBSERVACIONES: _____

User manual	
· Presentation and introduction Safety precautions and warnings Important tips	16
· System description	
· Basic system description Product configuration and uses Main operating elements and conditions of an ozone generator	17
· System technical data Parts of the equipment Wall-mounting diagram	18
· Operating environment User instructions Equipment maintenance	19
· Electrical diagram How to use and instructions for safe use Rating label	20
Problem-solving table	22
Device warranty	23
Record of device installation	24
Control and monitoring of the device	25

2. SAFETY PRECAUTIONS | WARNINGS

For your safety and the safety of the product, read the following warnings before beginning installation, cleaning or maintenance:



OZONE SYSTEM

1. PRESENTATION AND INTRODUCTION

We welcome you. Thank you for purchasing the ozone cleaning system. Please read the instructions carefully before using the device and save them for future use. You must follow these instructions to the letter to ensure correct and proper installation, maintain the equipment in good condition to get the most out of the device.

This instruction manual will help you to use the equipment efficiently and properly. Please pay special attention to the safety precautions.

WHAT IS OZONE?

Ozone is the most effective **ecological** disinfectant in the world, as well as a powerful purifier that destroys bacteria, germs and fungi more quickly than any other.

It is a naturally occurring gas that leaves no chemical residue when applied, because it decomposes rapidly into oxygen naturally.

Ozone has deodorising properties that act on the chemical substances that cause odours, eliminating them completely.

- Disconnect the equipment before using it.
- The appliance must not be used by children and must be kept out of reach of children.
- Keep the appliance out of the reach of children.
- Do not use the system without the cover.
- The flushing system is designed for domestic use only and must not be used for commercial or industrial purposes.
- The water treated by the flushing system is intended for washing and cleaning ONLY. It is not approved for drinking or ingestion.
- The wash system is designed for use WITH COLD WATER ONLY, however, the hot water hose must remain connected to the water and supply tap in order to prevent backflow leaks.
- To avoid the possibility of water damage (i.e. hose leakage), it is recommended to always turn off the water supply valves/taps when the washer is not in use.
- A risk of water leakage from the burst hoses could occur with large water pressure peaks.
- To maintain seal pressure, the maximum inlet water pressure is 75 PSI.
- Never install the unit in areas where water freezes. There will always be some water left in the unit and freezing can damage internal components.
- The unit is not recommended for use in homes with high iron content in the water. If your water has a high iron content, consult a water quality expert for available options.
- Your wash system can be cleaned with a soft, damp cloth. Do not clean your unit with harsh chemicals, abrasives and/or cleaners.
- Ozone is generated and consumed at the point of use, with no storage or gas emission. It leaves no residues, is compatible with stainless steel, plastics and glass, and complies with CE safety and electromagnetic compatibility regulations (LVD and EMC).

WARNING Do not drink this water. It is hazardous to your health.

3. IMPORTANT TIPS

This product uses a 100% safe, natural and effective,

process to create a powerful oxidised water that can be used for multiple indoor and outdoor cleaning needs. The powerful oxidised water in this product is perfect for washing clothes, but can also be used to clean food, home interiors, vehicles and even your pets with little or no additional chemical cleaner. Now you can take what nature has already provided and use it for almost any cleaning task.

Hard water: If you have hard water or suspect that you have hard water, it is recommended that you consult a water treatment specialist before installing this product. A cartridge filter may be required.

4. SYSTEM DESCRIPTION

4.1. BASIC SYSTEM DESCRIPTION

The OXI HOME range of equipment is designed for disinfection across a wide range of applications, both in industrial and domestic settings. It can be used by both professional and non-professional users, but always in strict accordance with the usage guidelines outlined in this manual.

The OXI HOME range of equipment is designed to generate a low concentration of type C ozone (0.2–1.5 mg/L), which is injected into water to produce the biocidal product, ozonated water. The ozone gas integration process takes place entirely within the unit, thus preventing user exposure. This product is not intended to produce or emit ozone gas for environmental disinfection of air or surfaces.

The system generates ozone through controlled electrical discharge and direct injection into the water flow. The dissolved ozone acts as an oxidizing agent against bacteria, viruses, fungi, and spores, rapidly decomposing into oxygen without leaving any chemical residue.

Ozonated water performs disinfection, cleaning and polishing functions, as well as deodorization.

4.2. PRODUCT CONFIGURATION AND USES

The OXI HOME PROZONE unit is designed for a wide range of uses and applications. The device must be configured according to the user category and area to be disinfected, following the specifications below:

Uses intended for professional users:

- Hard surfaces: 0.4–0.8 mg/L, 30–60 s, spray or wipe (no rinsing required except for food contact surfaces).
- Utensils: 0.5–0.9 mg/L, 1–2 min, immersion (requires subsequent rinsing).
- Internal circuits: 0.5–0.8 mg/L, 3–5 min, recirculation (oxidizes biofilm and reduces bacterial load).
- Food surfaces: 0.6–1.0 mg/L, 1–2 min, spray or immersion (rinse with potable water).

Open system:

- Disinfection and cleaning of indoor general hard surfaces using spray (including toilets) – TP2:
 - Use concentration: 0.5 – 1 mg Ozone/L, 30–60 s spraying, no rinsing.
 - Target organisms: Bacteria and yeasts.
- Disinfection and cleaning of hard surfaces in the food industry using spray – TP4:
 - Use concentration: 0.5 – 1 mg Ozone/L, 30–60 s spraying, with rinsing.
 - Target organisms: Bacteria and yeasts.
- Disinfection of utensils and instruments in the food industry – TP4:
 - Use concentration: 0.5–1 mg Ozone/L, 1–2 min immersion (requires rinsing afterwards).
 - Target organisms: Bacteria and yeasts.

Closed system:

- Interior surface disinfection (CIP) – TP4:
 - Use concentration: 1 mg Ozone/L, 3–5 min recirculation (oxidizes biofilm and reduces bacterial load).

Uses intended for non-professional users:

Open system:

- Disinfection and cleaning of indoor general hard surfaces using spray (including toilets) – TP2:
 - Use concentration: 0.5–4 mg Ozone/L.
 - Target organisms: Bacteria and yeasts.

4.3. MAIN OPERATING ELEMENTS AND CONDITIONS OF AN OZONE GENERATOR

The ozone generator system produces ozonated water at the location where the unit is installed. Ozone is generated by exposing ambient oxygen molecules to an electrical discharge, dissociating them and forming an allotropic molecule, ozone (O₃).

To perform this function, the device includes, among others, the following main components:

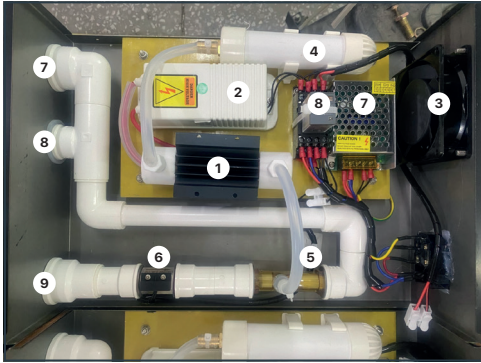

1. Ozone unit
2. Transformer
3. Fan
4. Drying cylinder
5. Venturi injector
6. Flow switch
7. Water outlet 1
8. Water outlet 2
9. Water inlet

5. SYSTEM TECHNICAL DATA

- Model: Oxi Home Prozone
- Ozone concentration in water: 0,2~1,5 mg/L
- Water flow rate: 4-7 LPM
- Incoming water pressure: 0.15-0.7 MPa
- Voltage: 220-240V / 50 Hz | 110V / 60 Hz
- Cooling method: Air cooling
- Power consumption: 55W
- Dimensions: 360 x 270 x 120 mm
- Weight: 5 kg
- Average lifespan: 10-20 min (depending on temperature, pH, and organic load).
- Treatment flow rate: 1-4 L/min
- 304 stainless steel housing, 1 mm thick, easy to clean, hygienic, ozone resistant, weatherproof, attractive, and durable.
- Self-priming function based on water pressure differential.
- Self-start function based on water flow.
- Small size and simple operation.
- Two water outlets for easy access.

6. PARTS OF THE EQUIPMENT

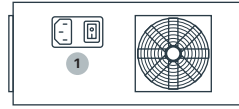

Top view



Front view

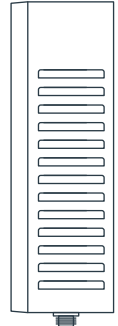

Side view



Bottom view

1. Power inlet
2. Operating indicator
3. Water outlet (3/4" external thread)
4. Water outlet (1/2" external thread)
5. Water inlet (3/4" external thread)

7. WALL-MOUNTING DIAGRAM

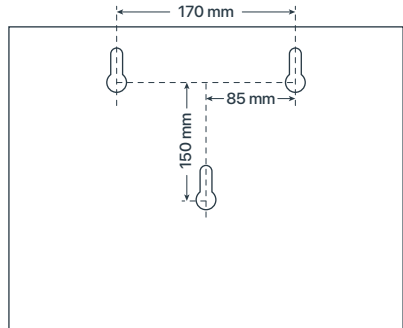

8. OPERATING ENVIRONMENT

- Ambient temperature requirements: 5°C – 40°C
- Operating humidity requirements: <75%.
- The operating area must contain no explosive hazards, and the surrounding environment must not contain gases or conductive media that may corrode metallic insulation.
- Wall-mounted installation.
- Keep the operating environment ventilated and dry; install exhaust fans or air conditioning if needed.

9. USER INSTRUCTIONS

Start-up process

1. To connect the water pipeline, connect the unit's water inlet to the tap or water line.
2. Connect one of the unit's water outlets to the washing machine water inlet; the other outlet may be connected to a faucet for easy water access (if unused, it must be closed with the cap).
3. Ensure the water pipes are properly connected, secure and leak-free (before running water). The water piping diagram is shown in the following image.

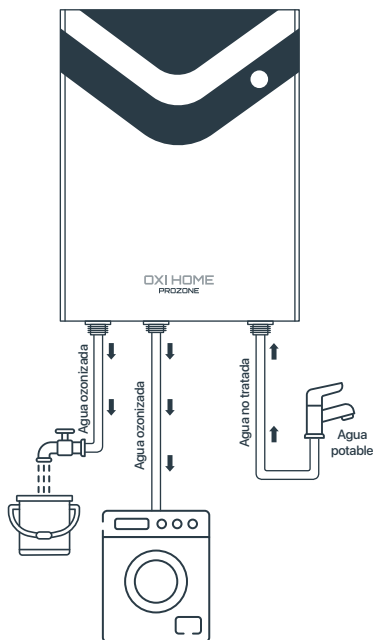

4. Connect the water inlet.
5. Standard pipe connection.
6. Install the cap.



How to turn on the computer

1. Insert one end of the power cord into the appliance's power input and connect the other end to the electrical outlet.
2. After confirming the connection, turn on the power switch.

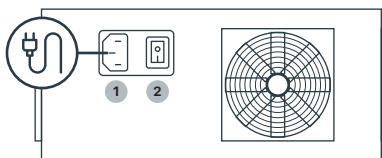

How to treat the water

1. When the power supply is turned on, the machine will enter standby mode.
2. Open the tap to let water flow; the flow switch will detect water circulation.
3. The unit will begin operating, and the display will show water temperature and flow rate.

How to turn off the device

1. You may directly turn off the unit's power switch. After turning it off, it is advisable to also close the tap to prevent fluctuating water pressure from returning to the device.
2. If the power switch is not turned off, the unit will remain in standby mode when no water flow is detected.

10. EQUIPMENT MAINTENANCE

1. When the device is not in use, store it in a ventilated, dry place. Ensure the fan dust filter is clean; cleaning once per month is recommended (or more frequently with regular use).
2. To ensure long service life, avoid repeatedly

turning the unit on and off over short time periods.

3. When using the device, first connect the water, then the electrical supply. The operating sequence must be strictly followed to avoid unexpected issues caused by incorrect operation.
4. The power supply should be checked frequently. If the voltage exceeds the machine's applicable range (AC 198V–242V), it should not be switched on for use; otherwise, a regulated power supply must be added.
5. If the machine malfunctions, have it serviced by professionals or contact our company.
6. Before use, check the condition of the water pipe joints to ensure they are tight and prevent water leaks and splashing inside the appliance when switched on, which will affect its lifespan.
7. Users of this product should carefully read this instruction manual before use. The company will not be liable for any economic loss or personal injury caused by improper use, unauthorized disassembly, or modification of this product.
8. The company will not be liable for any economic loss or personal injury caused by force majeure (earthquakes, floods, and other natural disasters).

11. ELECTRICAL DIAGRAM

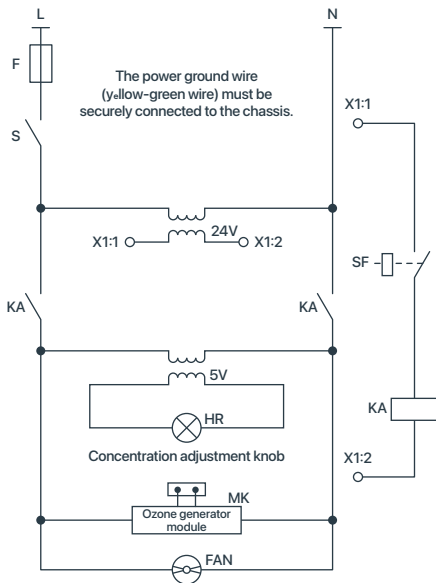

12. HOW TO USE AND INSTRUCTIONS FOR SAFE USE

Ozone retains its properties for 20-30 minutes in open containers, depending on the temperature and water agitation. In closed spray containers, it remains effective for 1-2 hours.

When applying, it is more effective when applied directly to the surface than with a cloth or wiper. Use with cold water; it is ineffective on hot surfaces, evaporates immediately, and loses all its properties.

This equipment is designed for a wide range of uses and applications. The device must be configured according to the user's skill level and the area to be disinfected, following the instructions in these specifications.

Swimming pool treatment

- The device is installed in the area where the treatment will take place.
- The device is connected via hoses to the pool's dosing system, which supplies ozonated water to the pool for disinfection.
- The equipment is connected to a clean water supply and configured to perform the treatment at the indicated concentration (0.2–1.5 ppm).

During equipment maintenance and repair operations, it is recommended to have a handheld device for measuring ozone gas in the room air.

Laundries

- The device is installed near washing machines. It includes an in-situ ozone generator that injects the active substance into the wash water via an integration system.
- The required concentration (0,2–1.5 ppm) depends on the washing cycle temperature.
- The treatment area must be well ventilated.
- The device is connected via hoses to the washing machine's dosing system that supplies ozonated water for disinfection.
- The unit is connected to a clean water supply and configured for the required concentration.

Washing machines must have protective systems to prevent the re-entry of contaminated water.

During equipment maintenance and repair, it is recommended to have a handheld device for measu-

ring ozone gas in the room air.

CIP disinfection

- The device is installed in the area where the treatment will be carried out.
- The room where the treatment takes place must be well-ventilated.
- The device is connected via hoses to the dosing system that supplies ozonated water to the pipes and tanks for disinfection.
- The equipment connects to a clean water supply and is configured to perform the treatment at the indicated usage concentration (0.2 - 1.5 ppm).

During equipment maintenance and repair operations, it is recommended to have a handheld device available for measuring ozone gas in the room air.

Disinfection of pipes

- The operations are usually carried out outdoors or in a greenhouse.
- The device is installed in the area where the treatment will be performed. Operators working in the area must be properly trained to carry out the treatment.
- The device is connected via hoses to the irrigation system that supplies ozonated water to the pipe system or tanks for disinfection.
- The equipment is connected to a water supply and configured to perform the treatment at the indicated concentration (0,2–1,5 ppm).

Surface disinfection (professional): 0,2 - 1,5 ppm

- The device is installed in the area where the treatment will be carried out.
- The professional user configures the device to generate the biocidal product and collects the product through a hose extending from the device. This hose can be connected to a high-powered spray system (pressure spray gun) or used to fill a conventional spray bottle, allowing the spray treatment to be applied to the surfaces to be disinfected.

Surface disinfection (non-professional): 0,2 - 1,5 ppm

- The device is installed in the area where the treatment will be carried out.
- The non-professional user configures the device to generate the biocidal product and collects the

product through a hose extending from the device. This hose can be connected to a high-powered spray system (pressure gun) or used to fill a conventional spray bottle, allowing the spray treatment to be applied to the surfaces to be disinfected.

Disinfection of utensils and instruments by immersion (professional): 0,2 - 1,5 ppm

- The device is installed in the area where the treatment will be carried out.
- The professional user configures the device to generate the biocidal product and collects the product through a hose extending from the device. This hose can be used to fill a conventional spray bottle and apply the spray treatment to the surfaces to be disinfected.
- For immersion treatment, a container should be filled with the ozonated water disinfectant solution, and the instruments to be disinfected should be placed inside.

General considerations when using the product

- Do not apply in the presence of people or animals.
- Ventilate the disinfected area thoroughly before use.
- May react with flammable substances and produce hazardous chemical reactions upon contact with other chemicals.
- Do not apply to unpackaged food.

Information about possible adverse effects

As far as we know, the product does not present any special risk as long as general industrial hygiene standards are respected.

13. RATING LABEL DATA

- **Reference:** OZ0039E
- **System name:** Oxi Home Prozone
- **Health notification number:** REGAGE24e00047831254
- **Voltage:** 230V / 50Hz
- **Consumption:** ≤55W
- **Ozone production:** 0.2 - 1.5 mg/L
- **Humidity:** ≤75RH%
- **Dimensions:** 360 x 270 x 120 mm
- **Weight:** 5 kg

14. PROBLEM-SOLVING TABLE

PROBLEM	POSITION	SOLUTION
No power supply.	The power plug is loose.	Tighten the plug.
	The voltage does not meet the requirements.	Connect to a 220V / 50-60 Hz power supply.
	There is a blown fuse.	Replace the fuse.
Chassis case powered.	The earth wire is not firmly connected.	Check the earth wire and tighten it securely.
	The humidity of the operating environment is too high.	Use the appliance in a dry and ventilated environment. Note: This operation must be carried out in the event of a power failure.
No ozone water output.	Venturi injector is not sucking.	Increase the water inlet pressure appropriately.
	The ozone generator module is damaged.	Replace the ozone generator module.
Blown fuse.	The voltage is too high.	Check the power supply.
	A short circuit has occurred.	Check the internal circuitry.
	The ozone generator module is damaged.	Replace the ozone generator module.
There is water in the tank.	The air is humid.	Dry the water.
	The air source is not dry.	Dry the air source. Note: This operation should be performed in case of a power outage.
The trachea appears to be returning water to the generator tube.	The outlet pressure is greater than the inlet pressure.	Make sure the water inlet pressure is higher than the water outlet pressure.
	The ejector is damaged and is causing water to back up.	Replace the ejector one-way valve.

CUSTOMER INFORMATION

Mr. Mrs.: _____
 Address: _____
 ZIP Code and location: _____
 Phone number: _____
 Email: _____

SELLER'S DETAILS:

Business name: _____
 Address: _____
 ZIP Code and location: _____
 Phone: _____
 FAX: _____
 Email: _____

EQUIPMENT GUARANTEE DIRECTED TO THE END CUSTOMER:

All of our products have a two-year warranty as established by law upon purchase. If any repairs were to be made, it would have a 3 month warranty, regardless of the general warranty. In order to cover this guarantee, the product purchase date must be verified

The company undertakes to guarantee the **parts that are defective**, provided that they are not sent for examination at **our facilities** on behalf of the customer.

To make the warranty effective, the defective part must be accompanied by this warranty voucher, duly fulfilled and sealed by the seller.

All warranties will be given in our warehouses. In all cases our responsibility is **limited to replacing or repairing defective materials** without paying any compensation or other expenses.

No refunds or claims of material will be accepted after 15 days of receipt. If within this period, the material must be sent to us packaged and **DIRECTED TO PAID PORTS TO OUR WAREHOUSES.**

THE GUARANTEE DOES NOT EXTEND TO:

1. Replacement, repair of parts caused by wear, due to normal equipment use, such as resins, polyphos-

phates, sediment cartridges, etc. as indicated in the instruction manual of the equipment.

2. Damages caused by bad use of the device and those caused by transportation.
3. Handling, modifications or repairs made by third parties.
4. Malfunctions due to bad installation, outside the technical service, or if the assembly instructions have not been followed correctly.
5. Improper use of the equipment or that the working conditions are not those indicated by the manufacturer.
6. The use of non-original company parts.

"CE" DECLARATION OF CONFORMITY:

We declare under our sole responsibility that the water purification system for water filtration for human consumption is adapted per the following norms or normative documents:

**"EN-12100-1, EN12100-2,
 EN-55014-1:2000/A1:2001,
 EN-61000-3-2:2000/2001,
 EN61000-3-3:1995/A1:2001, EN1558-2-6".**

And it is in conformity with the essential requirements of the directives: **98/37/CE, 73/23/CEE, 89/336/CEE.**

STAMP OF THE AUTHORISED SELLER

 ORDER NO

 PRODUCT CODE

 SERIAL NUMBER

NOTICE: Read this manual carefully. If you have any questions, please contact the technical support service (T.S.S.) of your distributor. The data marked with (*) must be stamped by the installer and transcribed by him to the company.

<input type="text"/>	ORDER NO
<input type="text"/>	PRODUCT CODE
<input type="text"/>	SERIAL NUMBER

INFORMATION PRIOR TO EQUIPMENT INSTALLATION:

Origin of the water to be treated:

- Public supply network.
- Other: _____

Previous treatment? _____
Hardness inlet water: _____ °F
Inlet TDS: _____ ppm
Inlet pressure: _____ Bar
Chlorine concentration at the inlet: _____ ppm

CONTROL OF INSTALLATION STEPS:

- Washing of carbon prefilters.
- Carbon post filter wash.
- Membrane assembly.
- Sanitation according to the described protocol.
- Chlorine concentration in tap after rinsing: _____

- Flow restrictor check
- Maximum pressure switch setting.
- Inspection and fittings
- Pressurized system tightness.
- * TDS produced water (countertop tap): _____ ppm

- Clearly inform about the use, handling and maintenance required by the equipment to ensure proper operation of water. Given the importance of proper equipment maintenance to guarantee quality water, the owner must be issued a maintenance contract made by trained technicians.

EQUIPMENT GUARANTEE DIRECTED TO THE DISTRIBUTOR:

The selling company will be responsible solely and exclusively for the replacement of parts in the event of lack of conformity. Equipment repair and associated expenses (labor, shipping, travel, etc.) will not be borne by the selling company, since the manufacturer and / or distributor guarantees it is done at their facilities.

COMMENTS:

- *Result of installation and service commissioning:
- CORRECT (equipment installed and operating correctly. Water produced is suitable for the application).
 - Other: _____

AUTHORIZED INSTALLER:

CONFORMITY OF THE OWNER OF THE EQUIPMENT:

The client owner has been informed about the maintenance of the equipment and how to contact the technical assistance service.

Comments: _____

NOTIFICATION	DATE	TECHNICAL DATA
<input type="checkbox"/> Installation <input type="checkbox"/> Maintenance <input type="checkbox"/> Warranty <input type="checkbox"/> Inspection <input type="checkbox"/> Repair	<input type="text"/> <input type="text"/> <input type="text"/> <input type="text"/> <input type="text"/>	Name: _____ Signature or stamp:
<input type="checkbox"/> Installation <input type="checkbox"/> Maintenance <input type="checkbox"/> Warranty <input type="checkbox"/> Inspection <input type="checkbox"/> Repair	<input type="text"/> <input type="text"/> <input type="text"/> <input type="text"/> <input type="text"/>	Name: _____ Signature or stamp:
<input type="checkbox"/> Installation <input type="checkbox"/> Maintenance <input type="checkbox"/> Warranty <input type="checkbox"/> Inspection <input type="checkbox"/> Repair	<input type="text"/> <input type="text"/> <input type="text"/> <input type="text"/> <input type="text"/>	Name: _____ Signature or stamp:
<input type="checkbox"/> Installation <input type="checkbox"/> Maintenance <input type="checkbox"/> Warranty <input type="checkbox"/> Inspection <input type="checkbox"/> Repair	<input type="text"/> <input type="text"/> <input type="text"/> <input type="text"/> <input type="text"/>	Name: _____ Signature or stamp:
<input type="checkbox"/> Installation <input type="checkbox"/> Maintenance <input type="checkbox"/> Warranty <input type="checkbox"/> Inspection <input type="checkbox"/> Repair	<input type="text"/> <input type="text"/> <input type="text"/> <input type="text"/> <input type="text"/>	Name: _____ Signature or stamp:

OBSERVATIONS: _____

NOTIFICATION	DATE	TECHNICAL DATA
<input type="checkbox"/> Installation <input type="checkbox"/> Maintenance <input type="checkbox"/> Warranty <input type="checkbox"/> Inspection <input type="checkbox"/> Repair	<input type="text"/> <input type="text"/> <input type="text"/> <input type="text"/> <input type="text"/>	Name: _____ Signature or stamp:
<input type="checkbox"/> Installation <input type="checkbox"/> Maintenance <input type="checkbox"/> Warranty <input type="checkbox"/> Inspection <input type="checkbox"/> Repair	<input type="text"/> <input type="text"/> <input type="text"/> <input type="text"/> <input type="text"/>	Name: _____ Signature or stamp:
<input type="checkbox"/> Installation <input type="checkbox"/> Maintenance <input type="checkbox"/> Warranty <input type="checkbox"/> Inspection <input type="checkbox"/> Repair	<input type="text"/> <input type="text"/> <input type="text"/> <input type="text"/> <input type="text"/>	Name: _____ Signature or stamp:
<input type="checkbox"/> Installation <input type="checkbox"/> Maintenance <input type="checkbox"/> Warranty <input type="checkbox"/> Inspection <input type="checkbox"/> Repair	<input type="text"/> <input type="text"/> <input type="text"/> <input type="text"/> <input type="text"/>	Name: _____ Signature or stamp:
<input type="checkbox"/> Installation <input type="checkbox"/> Maintenance <input type="checkbox"/> Warranty <input type="checkbox"/> Inspection <input type="checkbox"/> Repair	<input type="text"/> <input type="text"/> <input type="text"/> <input type="text"/> <input type="text"/>	Name: _____ Signature or stamp:

OBSERVATIONS: _____

NOTIFICATION	DATE	TECHNICAL DATA
<input type="checkbox"/> Installation <input type="checkbox"/> Maintenance <input type="checkbox"/> Warranty <input type="checkbox"/> Inspection <input type="checkbox"/> Repair	<input type="text"/> <input type="text"/> <input type="text"/> <input type="text"/> <input type="text"/>	Name: _____ Signature or stamp:
<input type="checkbox"/> Installation <input type="checkbox"/> Maintenance <input type="checkbox"/> Warranty <input type="checkbox"/> Inspection <input type="checkbox"/> Repair	<input type="text"/> <input type="text"/> <input type="text"/> <input type="text"/> <input type="text"/>	Name: _____ Signature or stamp:
<input type="checkbox"/> Installation <input type="checkbox"/> Maintenance <input type="checkbox"/> Warranty <input type="checkbox"/> Inspection <input type="checkbox"/> Repair	<input type="text"/> <input type="text"/> <input type="text"/> <input type="text"/> <input type="text"/>	Name: _____ Signature or stamp:
<input type="checkbox"/> Installation <input type="checkbox"/> Maintenance <input type="checkbox"/> Warranty <input type="checkbox"/> Inspection <input type="checkbox"/> Repair	<input type="text"/> <input type="text"/> <input type="text"/> <input type="text"/> <input type="text"/>	Name: _____ Signature or stamp:
<input type="checkbox"/> Installation <input type="checkbox"/> Maintenance <input type="checkbox"/> Warranty <input type="checkbox"/> Inspection <input type="checkbox"/> Repair	<input type="text"/> <input type="text"/> <input type="text"/> <input type="text"/> <input type="text"/>	Name: _____ Signature or stamp:

OBSERVATIONS: _____

Manuel d' utilisation	
· Présentation et introduction Précautions de sécurité Avertissements	30
· Conseils importants Description du système	
· Description du système de base Configuration et utilisation du produit	31
· Éléments principaux et conditions de fonctionnement d'un générateur d'ozone	32
· Données techniques du système Éléments de l' équipement	32
· Schéma de montage mural Environnement d'exploitation Mode d'emploi	33
· Entretien des équipements Schéma électrique Mode d'emploi et consignes de sécurité	34
· Données d'étiquette de notation Tableau de résolution de problèmes	37
Garantie du matériel	38
Journal d'installation de l'équipement	39
Contrôle et surveillance du système	40



SYSTÈME D'OZONE

1. PRÉSENTATION ET INTRODUCTION

Nous vous souhaitons la bienvenue. Nous vous remercions d'avoir acheté le système de nettoyage à l'ozone. Veuillez lire attentivement les instructions avant d'utiliser l'appareil et conservez-les pour un usage ultérieur. Vous devez suivre ces instructions à la lettre pour garantir une installation correcte et adéquate, maintenir l'équipement en bon état et tirer le meilleur parti de l'appareil.

Ce manuel d'instructions vous aidera à utiliser l'appareil efficacement et correctement. Veuillez accorder une attention particulière aux précautions de sécurité.

QU'EST-CE QUE L'OZONE ?

L'ozone est le désinfectant **écologique** le plus efficace au monde, ainsi qu'un puissant purificateur qui détruit les bactéries, les germes et les champignons plus rapidement que tout autre produit.

Il s'agit d'un gaz naturel qui ne laisse aucun résidu chimique lorsqu'il est appliqué, car il se décompose rapidement en oxygène de manière naturelle.

L'ozone possède des propriétés désodorisantes qui agissent sur les produits chimiques à l'origine de l'odeur et l'éliminent complètement.

2. PRÉCAUTIONS DE SÉCURITÉ | AVERTISSEMENTS

Pour votre sécurité et celle du produit, lisez les avertissements suivants avant de commencer l'installation, le nettoyage ou l'entretien :

- Éteindre l'appareil avant de l'utiliser.
- Cet équipement ne doit pas être utilisé par des enfants.
- Tenir l'appareil hors de portée des enfants.
- Ne pas utiliser le système sans le couvercle.
- Le système de lavage est conçu pour un usage domestique uniquement et ne doit pas être utilisé à des fins commerciales ou industrielles.
- L'eau traitée par le système de chasse d'eau est destinée **UNIQUEMENT** au lavage et au nettoyage. Elle n'est pas autorisée à être bue ou ingérée.
- Le système de lavage est conçu pour être utilisé **UNIQUEMENT AVEC DE L'EAU FROIDE**, mais le tuyau d'eau chaude doit rester connecté au robinet d'eau et d'alimentation afin d'éviter les fuites par reflux.
- Pour éviter tout risque de dégâts des eaux (fuite du tuyau), il est recommandé de toujours fermer les robinets d'arrivée d'eau lorsque le lave-linge n'est pas utilisé.
- Un risque de fuite d'eau provenant de l'éclatement des tuyaux peut se produire en cas de pics de pression importants.
- Pour maintenir la pression d'étanchéité, la pression d'entrée maximale de l'eau est de 75 PSI.
- N'installez jamais l'appareil dans des zones où l'eau gèle. Il restera toujours un peu d'eau dans l'appareil et le gel peut endommager les composants internes.
- L'utilisation de l'appareil n'est pas recommandée dans les maisons dont l'eau a une forte teneur en fer. Si votre eau a une teneur élevée en fer, consultez un expert en qualité de l'eau pour connaître les options disponibles.
- Votre système de rinçage peut être nettoyé à l'aide d'un chiffon doux et humide. Ne le nettoyez pas avec des produits chimiques et/ou des nettoyeurs agressifs et abrasifs.
- L'ozone est produit et consommé sur le lieu d'utilisation, sans stockage ni émissions gazeuses. Il ne laisse aucun résidu, est compatible avec l'acier inoxydable, les plastiques et le verre, et est conforme aux normes CE en matière de sécurité électrique et de compatibilité électromagnétique (BT et CEM).

ATTENTION Ne buvez pas cette eau. Elle est dangereuse pour la santé.

3. CONSEILS IMPORTANTS

Ce produit utilise un processus 100% sûr, naturel et efficace pour créer une eau oxydée puissante qui peut être utilisée pour de multiples besoins de nettoyage à l'intérieur et à l'extérieur. L'eau oxydée puissante de ce produit est parfaite pour laver les vêtements, mais elle peut également être utilisée pour nettoyer les aliments, les environnements intérieurs, les véhicules et même vos animaux de compagnie avec peu ou pas de nettoyant chimique supplémentaire. Vous pouvez désormais utiliser ce que la nature vous a déjà offert pour presque toutes les tâches de nettoyage.

Eau dure: Si vous avez de l'eau dure ou si vous pensez en avoir, il est recommandé de consulter un spécialiste du traitement de l'eau avant d'installer ce produit. Un filtre à cartouche peut être nécessaire.

4. DESCRIPTION DU SYSTÈME

4.1. DESCRIPTION DU SYSTÈME DE BASE

La gamme d'équipements OXI HOME est conçue pour la désinfection dans une large gamme d'applications, tant industrielles que domestiques. Elle peut être utilisée par les professionnels comme par les particuliers, à condition de respecter scrupuleusement le mode d'emploi décrit dans ce manuel.

La gamme d'équipements OXI HOME est conçue pour générer une faible concentration d'ozone de type C (0,2 à 1,5 mg/L), injectée dans l'eau pour créer un produit biocide : l'eau ozonée. Le processus d'intégration de l'ozone gazeux se déroule entièrement au sein de l'appareil, évitant ainsi toute exposition de l'utilisateur. Ce produit n'est pas destiné à produire ou à émettre de l'ozone gazeux pour la désinfection environnementale de l'air ou des surfaces.

L'appareil génère de l'ozone par décharge électrique contrôlée et injection directe dans le flux d'eau. L'ozone dissous agit comme un agent oxydant contre les bactéries, les virus, les champignons et les spores, se décomposant rapidement en oxygène sans laisser de résidus chimiques.

L'eau ozonée assure des fonctions de désinfection, de nettoyage, de polissage et de désodorisation.

4.2. CONFIGURATION ET UTILISATION DU PRODUIT

L'appareil OXI HOME PROZONE est conçu pour une

large gamme d'usages et d'applications. Il doit être configuré en fonction de la catégorie d'utilisateur et de la zone à désinfecter, conformément aux spécifications ci-dessous :

Usages destinés aux professionnels :

- Surfaces dures : 0,4–0,8 mg/L, 30–60 s, pulvérisation ou paño (sin aclarado salvo contacto alimentario).
- Ustensiles : 0,5–0,9 mg/L, 1–2 min, immersion (exiger une injection postérieure).
- Circuits internes : 0,5–0,8 mg/L, 3–5 min, recirculation (biofilm d'oxydation et réduction de la charge bactérienne).
- Superficies alimentaires : 0,6–1,0 mg/L, 1–2 min, pulvérisation ou immersion (clarar con agua potable).

Système ouvert :

- Désinfection et nettoyage par pulvérisation des surfaces dures intérieures (y compris les toilettes) - TP2 :
 - Concentration d'utilisation : 0,5 à 1 mg d'ozone/L, pulvérisation de 30 à 60 secondes, sans rinçage.
 - Organismes cibles : bactéries et levures.
- Désinfection et nettoyage des surfaces dures en intérieur, dans l'industrie alimentaire, par pulvérisation - TP4 :
 - Concentration d'utilisation : 0,5 à 1 mg d'ozone/L, pulvérisation de 30 à 60 secondes suivie d'un rinçage.
 - Organismes cibles : Bactéries et levures.
- Désinfection des ustensiles et instruments dans l'industrie alimentaire - TP4 :
 - Concentration d'utilisation : 0,5 à 1 mg d'ozone/L, immersion de 1 à 2 min (rinçage ultérieur nécessaire).
 - Organismes cibles : bactéries et levures.

Système fermé :

- Désinfection des surfaces intérieures (CIP) - TP4 :
 - Concentration d'utilisation : 1 mg d'ozone/L, 3 à 5 min, recirculation (oxyde le biofilm et réduit la charge bactérienne).

Utilisations destinées aux non-professionnels :

Système ouvert :

- Désinfection et nettoyage par pulvérisation des surfaces dures intérieures (y compris les toilettes)
- TP2 :
 - Concentration d'utilisation : 0,5 à 4 mg d'ozone/L.
 - Organismes cibles : Bactéries et levures.

4.3. ÉLÉMENTS PRINCIPAUX ET CONDITIONS DE FONCTIONNEMENT D'UN GÉNÉRATEUR D'OZONE

Le générateur d'ozone produit de l'eau ozonée quel que soit son emplacement. Son fonctionnement repose sur la soumission des molécules ambiantes à une décharge électrique, ce qui dissocie les atomes d'oxygène et forme une forme allotropique d'ozone (O3).

Pour remplir cette fonction, il est doté, entre autres, des principales caractéristiques suivantes :

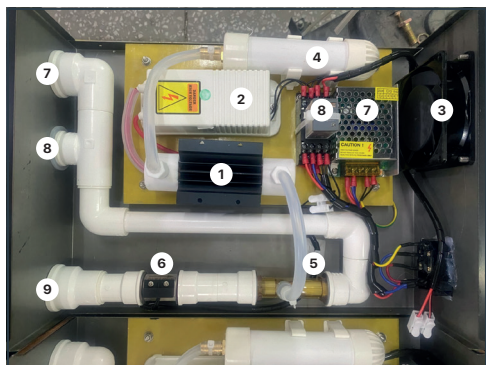

1. Unité d'ozone
2. Transformateur
3. FAN (ventilateur)
4. Cylindre sec
5. Venturi d'injecteur
6. Interrupteur caudal
7. Sortie d'eau 1
8. Sortie d'eau 2
9. Entrée de l'eau

5. DONNÉES TECHNIQUES DU SYSTÈME

- Modèle : Oxi Home Prozone
- Concentration d'ozone dans l'eau : 0,2–1,5 mg/L
- Débit d'eau : 4–7 l/min
- Pression d'eau à l'entrée : 0,15–0,7 MPa
- Tension : 220–240 V/50 Hz | 110 V/60 Hz
- Refroidissement : par air

- Consommation électrique : 55 W
- Dimensions : 360 × 270 × 120 mm
- Poids : 5 kg
- Durée de vie moyenne : 10 à 20 min (selon la température, le pH et la charge organique).
- Débit de traitement : 1 à 4 L/min
- Boîtier en acier inoxydable 304, 1 mm d'épaisseur, facile à nettoyer, hygiénique, résistant à l'ozone et aux intempéries, esthétique et durable.
- Fonction d'auto-amorçage par différence de pression d'eau.
- Fonction de démarrage automatique par débit d'eau.
- Compact et simple d'utilisation.
- Deux sorties d'eau pour un accès facile.

6. ÉLÉMENTS DE L'ÉQUIPEMENT

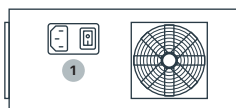

Vue de dessus



Vue de face

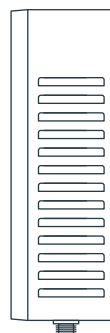

Vue de côté

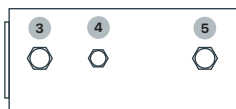

Vue de dessous

1. Entrée d'alimentation
2. Témoin lumineux de fonctionnement
3. Sortie d'eau (filetage extérieur 3/4")
4. Sortie d'eau (filetage extérieur 1/2")
5. Entrée d'eau (filetage extérieur 3/4")

7. SCHÉMA DE MONTAGE MURAL

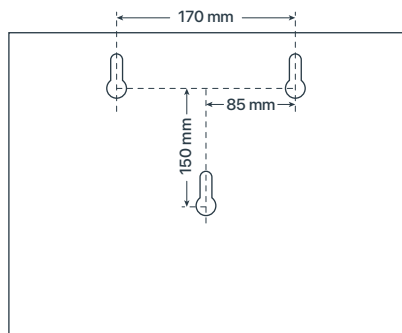

8. ENVIRONNEMENT D'EXPLOITATION

1. Exigences de température ambiante : 5°C à 40°C
2. Exigences d'humidité relative : < 75 %
3. Les explosifs dangereux sont interdits à proximité de l'appareil. L'environnement ne doit contenir ni gaz ni fluides conducteurs susceptibles de corroder l'isolation métallique.
4. Fixation murale.
5. Assurer une bonne ventilation et un environnement sec. Installer des ventilateurs d'extraction ou un système de climatisation si nécessaire.

9. MODE D'EMPLOI

Processus de démarrage

1. Pour raccorder le tuyau d'arrivée d'eau, connectez l'entrée d'eau de l'appareil à la sortie d'eau du robinet ou de la conduite d'eau.
2. Raccordez l'une des sorties d'eau de l'appareil à l'entrée d'eau de la machine à laver. L'autre sortie peut être raccordée au robinet pour plus de facilité (si elle n'est pas raccordée, il faudra la boucher).
3. Veillez à ce que le tuyau d'arrivée d'eau soit correctement raccordé, bien fixé et étanche (avant de faire couler l'eau). Le schéma de raccordement est illustré ci-dessous.

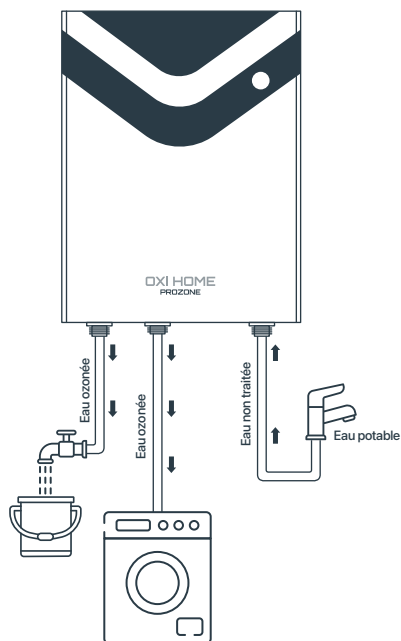

4. Raccordez l'entrée d'eau.
5. Raccordez le tuyau d'évacuation standard de la machine à laver.
6. Raccordez la sortie du robinet.



Comment allumer l'ordinateur

1. Insérez une extrémité du cordon d'alimentation dans la prise d'alimentation de l'appareil et branchez l'autre extrémité à une prise électrique.
2. Après avoir vérifié le branchement, mettez l'appareil sous tension.



Comment traiter l'eau

1. Une fois l'appareil branché, il passe en mode de pré-démarrage.
2. Ouvrez le robinet pour laisser couler l'eau ; le détecteur de débit mesurera le débit.
3. L'appareil se met alors en marche et l'écran affiche la température et le débit d'eau.

Comment éteindre l'ordinateur

1. Vous pouvez éteindre l'appareil directement en le débranchant. Après l'avoir éteint, il est conseillé de fermer le robinet pour éviter que la pression de l'eau ne remonte vers l'appareil.
2. Si vous ne l'éteignez pas, l'appareil ne fonctionnera pas et restera en veille jusqu'à ce qu'il n'y ait plus d'eau dans la canalisation.

10. ENTRETIEN DES ÉQUIPEMENTS

1. Lorsque l'appareil n'est pas utilisé, rangez-le dans un endroit sec et bien aéré. Assurez-vous que le filtre à poussière du ventilateur est propre ; il est recommandé de le nettoyer une fois par mois (ou plus fréquemment en cas d'utilisation régulière).
2. Pour assurer une bonne durée de vie à l'appareil, évitez de l'allumer et de l'éteindre fréquemment et pendant de longues périodes, afin qu'il puisse être utilisé en toute sécurité et sans problème.
3. Lors de la mise en service de l'appareil, raccordez d'abord l'arrivée d'eau, puis l'alimentation électrique. Il est impératif de respecter scrupuleusement la séquence de fonctionnement indiquée dans ce manuel afin d'éviter tout dysfonctionnement lié à une utilisation incorrecte.
4. L'alimentation électrique doit être contrôlée régulièrement. Si la tension dépasse la plage de fonctionnement de l'appareil (198 V à 242 V CA), celui-ci ne doit pas être mis en marche ; dans le cas contraire, une alimentation régulée doit être installée.
5. En cas de dysfonctionnement de la machine, veuillez faire appel à un technicien de maintenance ou contacter notre société.
6. Avant utilisation, vérifiez l'état des joints des tuyaux d'eau pour vous assurer qu'ils sont bien étanches et éviter les fuites et les éclaboussures d'eau à l'intérieur de l'appareil lorsqu'il est mis en marche, ce qui affectera sa durée de vie.
7. Les utilisateurs de ce produit sont priés de lire attentivement ce manuel d'instructions avant toute utilisation. La société décline toute

responsabilité en cas de perte financière ou de dommage corporel résultant d'une utilisation incorrecte, d'un démontage non autorisé ou d'une modification de ce produit.

8. La société ne sera pas responsable des pertes économiques ou des accidents liés à la sécurité des personnes causés par un cas de force majeure (tremblements de terre, inondations et autres catastrophes naturelles).

11. SCHÉMA ÉLECTRIQUE

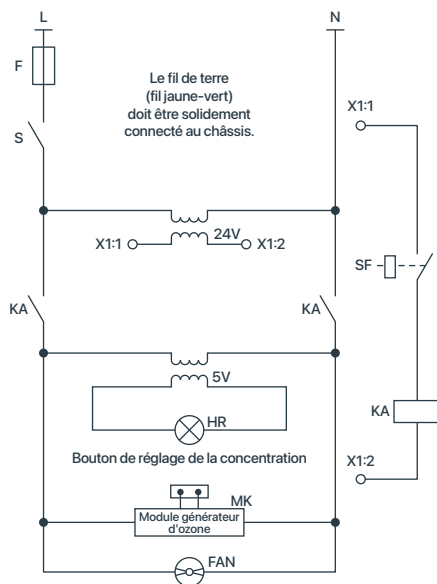

12. MODE D'EMPLOI ET CONSIGNES DE SÉCURITÉ

L'ozone conserve ses propriétés pendant 20 à 30 minutes dans des récipients ouverts, selon la température et l'agitation de l'eau. Dans des aérosols fermés, son efficacité est de 1 à 2 heures.

Lors de l'application, l'ozone est plus efficace lorsqu'il est appliqué directement sur la surface plutôt qu'avec un chiffon ou une éponge. Il est recommandé de l'utiliser avec de l'eau froide ; sur les surfaces chaudes, il est inefficace, s'évapore immédiatement et perd toutes ses propriétés.

Cet appareil est conçu pour une large gamme d'usages et d'applications. Il doit être configuré en fonction du niveau de compétence de l'utilisateur et

de la surface à désinfecter, conformément aux instructions de ce cahier des charges.

Traitement de la piscine

- L'appareil est installé dans la zone de traitement.
- L'appareil est raccordé par des tuyaux au système de dosage de la piscine, qui alimente cette dernière en eau ozonée pour sa désinfection.
- L'équipement est raccordé à une arrivée d'eau propre et configuré pour effectuer le traitement à la concentration indiquée (0,2–1,5 ppm).

Lors des opérations de maintenance et de réparation des équipements, il est recommandé de disposer d'un appareil portatif pour mesurer la concentration d'ozone dans l'air ambiant.

Laveries automatiques

- L'appareil est installé à proximité des machines à laver. Il contient un générateur d'ozone intégré qui injecte la substance active dans l'eau de lavage.
- La concentration utilisée (0,2 à 1,5 ppm) dépend de la température du cycle de lavage pendant lequel le traitement est effectué.
- La pièce où se déroule le traitement doit être bien ventilée.
- L'appareil est raccordé par des tuyaux au système de dosage de la machine à laver, qui fournit l'eau ozonée pour la désinfection.
- L'équipement est raccordé à une arrivée d'eau propre et configuré pour effectuer le traitement à la concentration spécifiée.

Les lave-linge doivent être équipés de systèmes de protection empêchant la réintroduction d'eau contaminée.

Lors des opérations de maintenance et de réparation des équipements, il est recommandé de disposer d'un appareil portatif de mesure de l'ozone dans l'air ambiant.

Désinfection CIP

- L'appareil est installé dans la zone de traitement.
- La pièce où se déroule le traitement doit être bien ventilée.
- L'appareil est raccordé par des tuyaux au système de dosage qui alimente les canalisations et les réservoirs de désinfection en eau ozonée.
- L'équipement est raccordé à une alimentation en eau propre et configuré pour effectuer le traitement

à la concentration indiquée (0,2–1,5 ppm).

Lors des opérations de maintenance et de réparation des équipements, il est recommandé de disposer d'un appareil portatif pour mesurer la concentration d'ozone dans l'air ambiant.

Désinfection des canalisations

- Les opérations sont généralement réalisées en extérieur ou sous serre.
- L'appareil est installé dans la zone de traitement. Les opérateurs intervenant dans cette zone doivent être formés à la mise en œuvre du traitement.
- L'appareil est raccordé par des tuyaux au système d'irrigation qui alimente en eau ozonée le réseau de canalisations ou les cuves de désinfection.
- L'équipement est raccordé à une alimentation en eau et configuré pour effectuer le traitement à la concentration indiquée (0,2 à 1,5 ppm).

Désinfection des surfaces (professionnelle) : 0,2 à 1,5 ppm

- L'appareil est installé dans la zone de traitement.
- L'utilisateur professionnel configure l'appareil pour générer le produit biocide et le récupère via un tuyau. Ce tuyau peut être raccordé à un système de pulvérisation haute pression ou servir à remplir un flacon pulvérisateur classique, permettant ainsi l'application du traitement sur les surfaces à désinfecter.

Désinfection des surfaces (non professionnelle) : 0,2 à 1,5 ppm

- L'appareil est installé dans la zone de traitement.
- L'utilisateur non professionnel configure l'appareil pour générer le produit biocide et le récupère via un tuyau. Ce tuyau peut être raccordé à un système de pulvérisation haute pression ou servir à remplir un flacon pulvérisateur classique, permettant ainsi l'application du traitement sur les surfaces à désinfecter.

Désinfection des ustensiles et instruments par immersion (professionnelle) : 0,2 à 1,5 ppm

- L'appareil est installé dans la zone de traitement.
- L'utilisateur professionnel configure l'appareil pour générer le produit biocide et le récupère via un tuyau. Ce tuyau permet de remplir un flacon pulvérisateur classique et d'appliquer la solution

sur les surfaces à désinfecter.

- Pour le traitement par immersion, un récipient est rempli de solution désinfectante ozonée, puis les instruments à désinfecter y sont placés.

Considérations générales relatives à l'utilisation du produit

- Ne pas appliquer en présence de personnes ou d'animaux.
- Bien aérer la zone désinfectée avant utilisation.
- Peut réagir avec des substances inflammables et produire des réactions chimiques dangereuses au contact d'autres produits chimiques.
- Ne pas appliquer sur des aliments non emballés.

Informations sur les effets indésirables possibles

À notre connaissance, le produit ne présente aucun risque particulier tant que les normes générales d'hygiène industrielle sont respectées.

13. DONNÉES D'ÉTIQUETTE DE NOTATION

- **Référence:** OZ0039E
- **Nom du système:** Oxi Home Prozone
- **Numéro de notification sanitaire:** REGAGE24e00047831254
- **Tension:** 230V / 50Hz
- **Consommation:** ≤55W
- **Production d'ozone:** 0.2 - 1.5 mg/L
- **Humidité:** ≤75RH%
- **Dimensions:** 360 x 270 x 120 mm
- **Poids:** 5 kg

14. TABLEAU DE RÉOLUTION DE PROBLÈMES

PROBLEME	POSITION	SOLUTION
Pas d'alimentation électrique.	La fiche d'alimentation est desserrée.	Serrer le bouchon.
	La tension ne répond pas aux exigences.	Brancher sur une alimentation 220V / 50-60 Hz.
	Il y a un fusible grillé.	Remplacer le fusible.
Le boîtier du châssis est sous tension.	Le fil de terre n'est pas correctement connecté.	Vérifiez le fil de terre et serrez-le fermement.
	Le taux d'humidité dans l'environnement de travail est trop élevé.	Utilisez l'appareil dans un endroit sec et bien aéré. Remarque : cette opération ne doit être effectuée qu'en cas de panne de courant.
Il n'existe aucun débouché pour l'eau ozonée.	L'injecteur Venturi n'aspire pas.	Augmentez la pression d'entrée d'eau de manière appropriée.
	Le module générateur d'ozone est endommagé.	Remplacez le module générateur d'ozone.
Fusible grillé.	La tension est trop élevée.	Vérifiez l'alimentation électrique.
	Un court-circuit s'est produit.	Vérifiez les circuits internes.
	Le module générateur d'ozone est endommagé.	Remplacez le module générateur d'ozone.
Il y a de l'eau dans le réservoir.	L'air est humide.	Séchez l'eau.
	La source d'air n'est pas sèche.	Séchez la source d'air. Remarque : Cette opération doit être effectuée en cas de panne de courant.
Il semble que la trachée renvoie l'eau vers le tube du générateur.	La pression de sortie est supérieure à la pression d'entrée.	Assurez-vous que la pression d'entrée d'eau est supérieure à la pression de sortie d'eau.
	L'éjecteur est endommagé et provoque un refoulement d'eau.	Remplacez le clapet anti-retour de l'éjecteur.

DONNÉES DU CLIENT :

Mr/Mme : _____
 Domicile : _____
 C.P. et ville : _____
 Téléphone de contacter : _____
 E-mail de contact : _____

DONNÉES DU VENDEUR :

Date de vente de l'équipement : _____
 Nom de l'entreprise : _____
 Adress : _____
 C.P. et ville : _____
 Téléphone : _____
 E-mail de contact : _____

GARANTIE DE L'ÉQUIPEMENT ADRESSÉE AU CLIENT FINAL :

Tous nos produits bénéficient d'une garantie de deux ans, conformément à la loi, au moment de l'achat. Si une réparation devait être effectuée, elle aurait une garantie de 3 mois, indépendamment de la garantie générale. Afin de couvrir cette garantie, la date d'achat du produit doit être vérifiée.

La société s'engage à garantir les pièces dont la **fabrication est défectueuse**, à condition qu'elles nous soient envoyées pour examen dans **nos installations** aux frais du client.

Pour faire valoir la garantie, il est nécessaire que la pièce défectueuse soit accompagnée de ce bon de garantie, dûment complété et tamponné par le vendeur. La garantie sera toujours accordée dans nos entrepôts.

Dans tous les cas, notre responsabilité consiste **exclusivement à remplacer ou à réparer les matériaux défectueux** et non à verser des indemnités ou autres frais.

Aucun retour ou réclamation de matériel ne sera admis après 15 jours de sa réception. En cas d'accord dans ce délai, le matériel devra nous être envoyé parfaitement emballé et en port payé **DIRECTEMENT A NOTRE ENTREPÔT.**

LA GARANTIE NE S'ÉTEND PAS À :

1. Remplacement, réparation des pièces causées par l'usure, due à l'utilisation normale de l'équipement, telles que les résines, les polyphosphates, les cartouches de sédiments, etc... comme indiqué dans le manuel d'instructions de l'équipement.
2. Les dommages causés par une mauvaise utilisation de l'appareil et ceux causés par le transport.
3. Les manipulations, modifications ou réparations effectuées par des tiers.
4. Les dysfonctionnements dus à une mauvaise installation, en dehors du service technique, ou si les instructions de montage n'ont pas été suivies correctement.
5. L'utilisation incorrecte de l'équipement ou que les conditions de travail ne sont pas celles indiquées par le fabricant.
6. L'utilisation de pièces non originales de l'entreprise.

DÉCLARATION DE CONFORMITÉ "CE" :

Nous déclarons sous notre seule responsabilité que le système de purification d'eau pour la filtration de l'eau destinée à la consommation humaine est adapté selon les normes ou documents normatifs suivants :

**"EN-12100-1, EN12100-2,
 EN-55014-1:2000/A1:2001,
 EN-61000-3-2:2000/2001,
 EN61000-3-3:1995/A1:2001, EN1558-2-6".**

Et il est conforme aux exigences essentielles des directives : **98/37/CE, 73/23/CEE, 89/336/CEE.**

CACHET DU VENDEUR AGRÉÉ

NUMÉRO DE COMMANDE

PRODUIT CODE

NUMÉRO DE SÉRIE

AVIS : Lisez attentivement ce manuel. Si vous avez des questions, veuillez contacter le service d'assistance technique (T.S.S.) de votre distributeur. Les données marquées d'un (*) doivent être tamponnées par l'installateur et transcrites par lui à l'entreprise.

	NUMÉRO DE COMMANDE
--	--------------------

	PRODUIT CODE
--	--------------

	NUMÉRO DE SÉRIE
--	-----------------

INFORMATIONS AVANT L'INSTALLATION DE L'ÉQUIPEMENT :

Origine de l'eau à traiter :

- Réseau public d'approvisionnement.
- Autre: _____

Traitement précédent ? _____
 Dureté de l'eau d'entrée : _____ °F
 TDS à l'entrée : _____ ppm
 Pression à l'entrée : _____ Bar
 Concentration de chlore à l'entrée : _____ ppm

CONTRÔLE DES ÉTAPES DE L'INSTALLATION :

- Lavage des préfiltres à charbon.
- Lavage des post-filtres à charbon.
- Assemblage des membranes.
- Assainissement selon le protocole décrit.
- Concentration de chlore dans le robinet après le rinçage : _____
- Vérification du limiteur de débit.
- Réglage du pressostat maximum.
- Inspection et raccords.
- Étanchéité du système sous pression.
- Eau produite * TDS (robinet de comptoir) : _____ ppm

Informer clairement sur l'utilisation, la manipulation et l'entretien requis par l'équipement pour assurer le bon fonctionnement de l'eau. Compte tenu de l'importance d'un bon entretien de l'équipement pour garantir une eau de qualité, le propriétaire doit se voir délivrer un contrat d'entretien réalisé par des techniciens formés.

GARANTIE DE L'ÉQUIPEMENT ADRESSÉE AU DISTRIBUTEUR :

La société vendeuse sera responsable uniquement et exclusivement du remplacement des pièces en cas de défaut de conformité. La réparation du matériel et les frais associés (main d'œuvre, transport, déplacement, etc.) ne seront pas pris en charge par la société vendeuse, puisque le fabricant et/ou le distributeur garantissent qu'elle est effectuée dans leurs installations.

COMMENTAIRES:

*Résultat de l'installation et de la mise en service :

- Correct (équipement installé et fonctionnant correctement. L'eau produite est adaptée à l'application).
- Autre: _____

INSTALLATEUR AGRÉÉ

LA CONFORMITÉ DU PROPRIÉTAIRE DE L'ÉQUIPEMENT:

Le client propriétaire a été informé de l'entretien de l'équipement et de la manière de contacter le service d'assistance technique.

Comments: _____

AVIS	DATE	DONNÉES TECHNIQUES
<input type="checkbox"/> Installation <input type="checkbox"/> Maintenance <input type="checkbox"/> Garantie <input type="checkbox"/> Inspection <input type="checkbox"/> Réparation	<input type="text"/> <input type="text"/> <input type="text"/> <input type="text"/> <input type="text"/>	Nom : _____ Signature ou cachet :
<input type="checkbox"/> Installation <input type="checkbox"/> Maintenance <input type="checkbox"/> Garantie <input type="checkbox"/> Inspection <input type="checkbox"/> Réparation	<input type="text"/> <input type="text"/> <input type="text"/> <input type="text"/> <input type="text"/>	Nom : _____ Signature ou cachet :
<input type="checkbox"/> Installation <input type="checkbox"/> Maintenance <input type="checkbox"/> Garantie <input type="checkbox"/> Inspection <input type="checkbox"/> Réparation	<input type="text"/> <input type="text"/> <input type="text"/> <input type="text"/> <input type="text"/>	Nom : _____ Signature ou cachet :
<input type="checkbox"/> Installation <input type="checkbox"/> Maintenance <input type="checkbox"/> Garantie <input type="checkbox"/> Inspection <input type="checkbox"/> Réparation	<input type="text"/> <input type="text"/> <input type="text"/> <input type="text"/> <input type="text"/>	Nom : _____ Signature ou cachet :
<input type="checkbox"/> Installation <input type="checkbox"/> Maintenance <input type="checkbox"/> Garantie <input type="checkbox"/> Inspection <input type="checkbox"/> Réparation	<input type="text"/> <input type="text"/> <input type="text"/> <input type="text"/> <input type="text"/>	Nom : _____ Signature ou cachet :

OBSERVATIONS: _____

AVIS	DATE	DONNÉES TECHNIQUES
<input type="checkbox"/> Installation <input type="checkbox"/> Maintenance <input type="checkbox"/> Garantie <input type="checkbox"/> Inspection <input type="checkbox"/> Réparation	<input type="text"/> <input type="text"/> <input type="text"/> <input type="text"/> <input type="text"/>	Nom : _____ Signature ou cachet :
<input type="checkbox"/> Installation <input type="checkbox"/> Maintenance <input type="checkbox"/> Garantie <input type="checkbox"/> Inspection <input type="checkbox"/> Réparation	<input type="text"/> <input type="text"/> <input type="text"/> <input type="text"/> <input type="text"/>	Nom : _____ Signature ou cachet :
<input type="checkbox"/> Installation <input type="checkbox"/> Maintenance <input type="checkbox"/> Garantie <input type="checkbox"/> Inspection <input type="checkbox"/> Réparation	<input type="text"/> <input type="text"/> <input type="text"/> <input type="text"/> <input type="text"/>	Nom : _____ Signature ou cachet :
<input type="checkbox"/> Installation <input type="checkbox"/> Maintenance <input type="checkbox"/> Garantie <input type="checkbox"/> Inspection <input type="checkbox"/> Réparation	<input type="text"/> <input type="text"/> <input type="text"/> <input type="text"/> <input type="text"/>	Nom : _____ Signature ou cachet :
<input type="checkbox"/> Installation <input type="checkbox"/> Maintenance <input type="checkbox"/> Garantie <input type="checkbox"/> Inspection <input type="checkbox"/> Réparation	<input type="text"/> <input type="text"/> <input type="text"/> <input type="text"/> <input type="text"/>	Nom : _____ Signature ou cachet :

OBSERVATIONS: _____

Manuale utente	
· Presentazione e introduzione Misure di sicurezza Avvertenze	44
· Consigli importanti Descrizione del sistema	
· Descrizione del sistema di base Configurazione e utilizzi del prodotto	45
· Elementi principali e condizioni di funzionamento di un generatore di ozono	46
· Dati tecnici del sistema Parti dell'attrezzatura	46
· Schema di montaggio a parete Ambiente operativo Istruzioni per l'uso	47
· Manutenzione delle attrezzature Schema elettrico Modalità d'uso e istruzioni per un uso sicuro	48
· Dati dell'etichetta di valutazione Tabella per la risoluzione dei problemi	51
Garanzia dispositivo	52
Registro di installazione del sistema	53
Controllo e monitoraggio del dispositivo	54



SISTEMA OZONO

1. PRESENTAZIONE E INTRODUZIONE

Benvenuti. Grazie per aver acquistato il sistema di lavaggio all'ozono. Leggere attentamente le istruzioni prima di utilizzare il dispositivo e conservarle per riferimento futuro. È necessario seguire attentamente queste istruzioni per garantire un'installazione corretta e appropriata e mantenere l'apparecchiatura in buone condizioni per ottenere il massimo dal dispositivo.

Questo manuale di istruzioni vi aiuterà a utilizzare l'apparecchiatura in modo efficiente e corretto. Si prega di prestare particolare attenzione alle precauzioni di sicurezza.

COS'È L'OZONO?

L'ozono è il disinfettante **ecologico** più efficace al mondo, nonché un potente purificatore che distrugge batteri, germi e funghi più velocemente di qualsiasi altro.

È un gas naturale che non lascia residui chimici quando viene applicato perché si decompone rapidamente in ossigeno.

L'ozono ha proprietà deodoranti che agiscono sulle sostanze chimiche che causano questo odore, eliminandolo completamente.

2. MISURE DI SICUREZZA | AVVERTENZE

Per la vostra sicurezza e quella del prodotto, vi preghiamo di leggere attentamente le seguenti avvertenze prima di iniziare l'installazione, la pulizia o la manutenzione:

- Scollegare l'apparecchio prima dell'uso.
- Questo apparecchio non deve essere utilizzato dai bambini.
- Tenere l'apparecchio fuori dalla portata dei bambini.
- Non utilizzare il sistema senza il coperchio.
- Il sistema di lavaggio è progettato esclusivamente per uso domestico e non deve essere utilizzato in ambienti commerciali o industriali.
- L'acqua trattata dal sistema di lavaggio è destinata **ESCLUSIVAMENTE** al lavaggio e alla pulizia. Non è approvata per essere bevuta o ingerita.
- Il sistema di lavaggio è progettato per essere utilizzato **ESCLUSIVAMENTE CON ACQUA FREDDA**; tuttavia, il tubo dell'acqua calda deve rimanere collegato alla rete idrica e al rubinetto per evitare il riflusso.
- Per evitare danni causati dall'acqua (ad esempio, perdite dal tubo), si consiglia di chiudere sempre le valvole/i rubinetti di alimentazione dell'acqua quando la lavatrice non è in uso.
- C'è il rischio di perdite d'acqua dai tubi flessibili che si rompono a causa di un'elevata pressione dell'acqua.
- Per mantenere la pressione della guarnizione, la pressione massima dell'acqua in ingresso è di 75 PSI. Non installare mai l'unità in aree in cui l'acqua gela. Una parte dell'acqua rimarrà sempre nell'unità e il congelamento può danneggiare i componenti interni.
- L'uso dell'unità è sconsigliato in abitazioni con acqua ad alto contenuto di ferro. Se l'acqua presenta un elevato contenuto di ferro, consultare un esperto di qualità dell'acqua per conoscere le opzioni disponibili.
- Il sistema di lavaggio può essere pulito con un panno morbido e umido. Non pulire l'unità con prodotti chimici aggressivi, abrasivi e/o detersivi.
- L'ozono viene generato e consumato al momento dell'uso, senza accumulo o emissioni gassose. Non lascia residui, è compatibile con acciaio inossidabile, plastica e vetro ed è conforme alle normative CE per la sicurezza elettrica e la compatibilità elettromagnetica (LVD ed EMC).

ATTENZIONE! Non bere quest'acqua. È pericolosa per la salute.

3. CONSIGLI IMPORTANTI

Questo prodotto utilizza un processo sicuro, naturale ed efficace al 100% per creare una potente acqua ossidata che può essere utilizzata per una varietà di esigenze di pulizia per interni ed esterni. Questa potente acqua ossidata è perfetta per lavare i vestiti, ma può essere utilizzata anche per pulire cibo, superfici interne, veicoli e persino i tuoi animali domestici con poco o nessun detergente chimico aggiuntivo. Ora puoi prendere ciò che la natura ha già offerto e usarlo per quasi tutte le attività di pulizia.

Acqua dura: Se l'acqua è dura o si sospetta che sia dura, si consiglia di consultare uno specialista del trattamento dell'acqua prima di installare questo prodotto. Potrebbe essere necessario un filtro a cartuccia.

4. DESCRIZIONE DEL SISTEMA

4.1. DESCRIZIONE DEL SISTEMA DI BASE

La gamma di apparecchiature OXI HOME è progettata per la disinfezione in un'ampia gamma di applicazioni, sia industriali che domestiche. Può essere utilizzata da utenti professionali e non professionali, ma sempre nel rigoroso rispetto delle istruzioni operative descritte nel presente manuale.

La gamma di apparecchiature OXI HOME è progettata per generare una bassa concentrazione di ozono di tipo C (0,2-1,5 mg/L), che viene iniettata nell'acqua per creare il prodotto biocida, l'acqua ozonizzata. Il processo di integrazione dell'ozono gassoso avviene interamente all'interno dell'apparecchiatura, prevenendo così l'esposizione dell'utente. Questo prodotto non è destinato a produrre o emettere ozono gassoso per la disinfezione ambientale di aria o superfici.

L'apparecchiatura genera ozono tramite scarica elettrica controllata e iniezione diretta nel flusso d'acqua. L'ozono disciolto agisce come agente ossidante contro batteri, virus, funghi e spore, decomponendosi rapidamente in ossigeno senza lasciare residui chimici.

L'acqua ozonizzata svolge funzioni di disinfezione, pulizia e lucidatura, nonché di deodorizzazione.

4.2. CONFIGURAZIONE E UTILIZZI DEL PRODOTTO

L'unità OXI HOME PROZONE è progettata per un'am-

pia gamma di utilizzi e applicazioni. Il dispositivo deve essere configurato in base alla categoria di utente e all'area da disinfettare, seguendo le specifiche riportate di seguito:

Usi destinati ai professionisti:

- Superfici dure: 0,4–0,8 mg/L, 30–60 s, spray o strofinamento (non è necessario risciacquare, tranne che per le superfici a contatto con gli alimenti).
- Utensili: 0,5–0,9 mg/L, 1–2 min, immersione (richiede successivo risciacquo).
- Circuiti interni: 0,5–0,8 mg/L, 3–5 min, ricircolo (ossida il biofilm e riduce la carica batterica).
- Superfici alimentari: 0,6–1,0 mg/L, 1–2 min, spray o immersione (risciacquare con acqua potabile).

Sistema aperto:

- Disinfezione e pulizia delle superfici dure interne generali con spray (inclusi i servizi igienici) - TP2:
 - Concentrazione d'uso: 0,5 - 1 mg di ozono/L, nebulizzazione per 30-60 secondi, senza risciacquo.
 - Organismi bersaglio: batteri e lieviti.
- Disinfezione e pulizia di superfici dure in ambienti interni, nell'industria alimentare, con spray - TP4:
 - Concentrazione d'uso: 0,5 - 1 mg di ozono/L, nebulizzazione per 30-60 secondi seguita da risciacquo.
 - Organismi bersaglio: batteri e lieviti.
- Disinfezione di utensili e strumenti nell'industria alimentare - TP4:
 - Concentrazione d'uso: 0,5–1 mg di ozono/L, 1–2 minuti, immersione (richiede successivo risciacquo).
 - Organismi bersaglio: batteri e lieviti.

Sistema chiuso:

- Disinfezione delle superfici interne (CIP) - TP4:
 - Concentrazione d'uso: 1 mg di ozono/L 3–5 min, ricircolo (ossida il biofilm e riduce la carica batterica).

Usi destinati a non professionisti:

Sistema aperto:

- Disinfezione e pulizia delle superfici dure interne generali con spray (inclusi i servizi igienici) - TP2:

- Concentrazione d'uso: 0,5 - 4 mg di ozono/L.
- Organismi bersaglio: batteri e lieviti.

4.3. ELEMENTI PRINCIPALI E CONDIZIONI DI FUNZIONAMENTO DI UN GENERATORE DI OZONO

Il sistema generatore di ozono produce acqua ozonizzata ovunque si trovi l'apparecchiatura. Funziona sottoponendo le molecole ambientali a una scarica elettrica, dissociando gli atomi di ossigeno l'uno dall'altro e formando una forma allotropica, l'ozono (O₃).

Per raggiungere questo obiettivo, è dotato, tra gli altri, dei seguenti componenti principali:

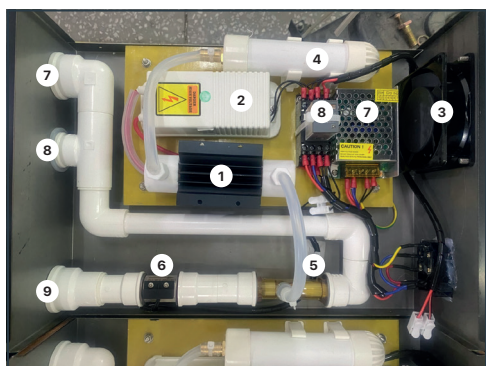

1. Unità ozono
2. Trasformatore
3. Ventola
4. Cilindro di essiccazione
5. Iniettore Venturi
6. Flussostato
7. Uscita acqua 1
8. Uscita acqua 2
9. Ingresso acqua

5. DATI TECNICI DEL SISTEMA

- Modello: Oxi Home Prozone
- Concentrazione di ozono nell'acqua: 0,2-1,5 mg/L
- Portata d'acqua: 4-7 LPM
- Pressione dell'acqua in ingresso: 0,15-0,7 MPa
- Tensione: 220-240 V / 50 Hz | 110 V / 60 Hz
- Metodo di raffreddamento: Raffreddamento ad aria
- Consumo energetico: 55 W
- Dimensioni: 360 x 270 x 120 mm
- Peso: 5 kg

- Durata media: 10-20 minuti (a seconda di temperatura, pH e carico organico).
- Portata di trattamento: 1-4 L/min.
- Corpo in acciaio inox 304, spessore 1 mm, facile da pulire, igienico, resistente all'ozono, alle intemperie, elegante e durevole.
- Funzione autoadescente basata sulla differenza di pressione dell'acqua.
- Funzione di avvio automatico basata sulla portata dell'acqua.
- Dimensioni ridotte e funzionamento semplice.
- Due uscite dell'acqua per un facile accesso.

6. PARTI DELL'ATTREZZATURA

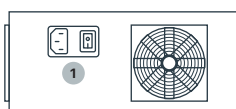

Vista dall'alto



Vista frontale

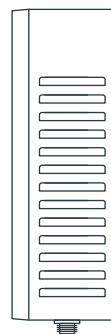

Vista laterale

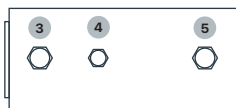

Vista dal basso

1. Ingresso alimentazione
2. Indicatore di funzionamento
3. Uscita acqua (filettatura esterna da 3/4")
4. Uscita acqua (filettatura esterna da 1/2")
5. Ingresso acqua (filettatura esterna da 3/4")

7. SCHEMA DI MONTAGGIO A PARETE

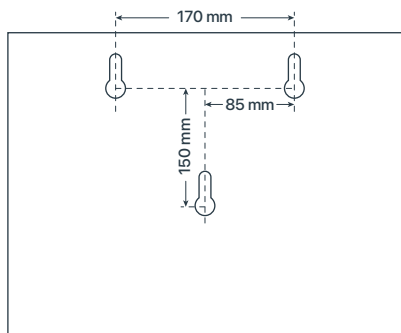

8. AMBIENTE OPERATIVO

1. Requisiti di temperatura ambiente: 5°C - 40°C
2. Requisiti di umidità dell'ambiente operativo: <75%
3. Non sono ammessi esplosivi pericolosi nell'area in cui viene utilizzato l'apparecchio e l'ambiente circostante non deve contenere gas o mezzi conduttivi che corrodano l'isolamento metallico.
4. Montaggio a parete.
5. Mantenere l'ambiente operativo dell'apparecchio ben ventilato e asciutto e, se necessario, installare ventole di scarico o aria condizionata.

9. ISTRUZIONI PER L'USO

Processo di avvio

1. Per collegare il tubo dell'acqua, collegare l'ingresso dell'acqua dell'elettrodomestico all'uscita dell'acqua del rubinetto o di un tubo.
2. Collegare una delle uscite dell'acqua dell'elettrodomestico all'ingresso dell'acqua della lavatrice e l'altra uscita dell'acqua può essere collegata al rubinetto per un accesso più facile (se non collegata, sarà necessario coprirlo con il tappo).
3. Prestare attenzione e verificare che il tubo dell'acqua sia collegato correttamente, saldamente e senza perdite (prima di far scorrere l'acqua). Lo schema di collegamento del tubo dell'acqua è mostrato nell'immagine seguente.

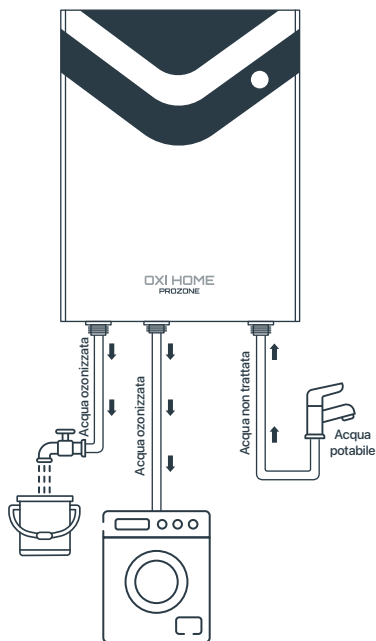

4. Collegare l'ingresso dell'acqua.
5. Collegamento standard del tubo.
6. Installare il tappo.



Come accendere il computer

1. Inserire un'estremità del cavo di alimentazione nella presa di corrente dell'apparecchio e collegare l'altra estremità alla presa elettrica.
2. Dopo aver verificato il collegamento, accendere l'interruttore di alimentazione.

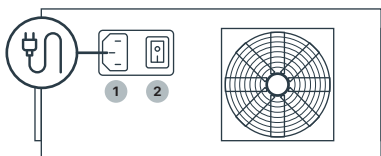

Come trattare l'acqua

1. All'accensione, la macchina sarà in modalità pre-avvio.
2. Aprire il rubinetto per far scorrere l'acqua; il flussometro rileverà la portata.
3. La macchina inizierà a funzionare e la spia di funzionamento si accenderà.

Come spegnere il computer

1. È possibile spegnere l'apparecchio direttamente spegnendolo. Dopo averlo spento, è consigliabile chiudere anche il rubinetto per evitare che la pressione dell'acqua ritorni all'apparecchio.
2. Se non si spegne l'apparecchio, questo non funzionerà e entrerà in uno stato di pre-avvio in assenza di flusso d'acqua nel tubo.

10. MANUTENZIONI DELLE ATTREZZATURE

1. Quando l'unità non è in uso, conservarla in un luogo asciutto e ben ventilato. Assicurarsi che il filtro antipolvere della ventola sia pulito; si consiglia di pulirlo una volta al mese (o più frequentemente in caso di utilizzo regolare).
2. Per garantire una lunga durata dell'unità, evitare di accenderla e spegnerla frequentemente per periodi prolungati, al fine di garantirne un funzionamento sicuro e senza problemi.
3. Quando si utilizza l'unità, collegare prima l'alimentazione idrica, quindi quella elettrica. La sequenza operativa deve essere rigorosamente seguita come descritto in questo manuale per evitare problemi imprevisti causati da un funzionamento improprio.
4. L'alimentazione elettrica deve essere controllata regolarmente. Se la tensione supera l'intervallo di funzionamento dell'apparecchio (CA 198 V-242 V), l'unità non deve essere accesa; in caso contrario, è necessario utilizzare un alimentatore stabilizzato.
5. In caso di malfunzionamento dell'unità, rivolgersi a un tecnico specializzato o contattare la nostra azienda. Prima dell'uso, verificare le condizioni dei giunti delle tubazioni dell'acqua per assicurarsi che siano ben serrati ed evitare perdite e schizzi d'acqua all'interno dell'apparecchio quando è acceso, che ne comprometterebbero la durata.
6. Gli utenti di questo prodotto sono tenuti a leggere attentamente il presente manuale di

istruzioni prima dell'uso. L'azienda non sarà responsabile per eventuali perdite finanziarie o lesioni personali causate da un uso improprio, da uno smontaggio non autorizzato o da modifiche di questo prodotto.

7. L'azienda non sarà responsabile per eventuali perdite finanziarie o lesioni personali causate da cause di forza maggiore (terremoti, inondazioni e altri disastri naturali).

11. SCHEMA ELETTRICO

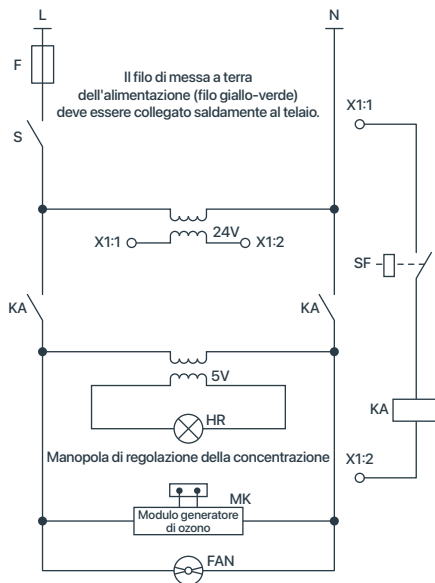

12. MODALITÀ D'USO E ISTRUZIONI PER UN USO SICURO

L'ozono mantiene le sue proprietà per 20-30 minuti in contenitori aperti, a seconda della temperatura e dell'agitazione dell'acqua. In contenitori spray chiusi, rimane efficace per 1-2 ore.

Quando si applica l'ozono, è più efficace se applicato direttamente sulla superficie rispetto a un panno o una spugnetta. Utilizzare con acqua fredda; è inefficace su superfici calde, evapora immediatamente e perde tutte le sue proprietà.

Questa apparecchiatura è progettata per un'ampia gamma di usi e applicazioni. Il dispositivo deve essere configurato in base al livello di competenza dell'utente

e all'area da disinfettare, seguendo le istruzioni contenute in queste specifiche.

Tattamento piscina

- Il dispositivo viene installato nell'area in cui verrà effettuato il trattamento.
- Il dispositivo è collegato tramite tubi flessibili al sistema di dosaggio della piscina, che fornisce acqua ozonizzata alla piscina per la disinfezione.
- L'apparecchiatura è collegata a una rete idrica pulita e configurata per eseguire il trattamento alla concentrazione indicata (0,2–1,5 ppm).

Durante le operazioni di manutenzione e riparazione delle apparecchiature, si raccomanda di avere a disposizione un dispositivo portatile per la misurazione dell'ozono nell'aria ambiente.

Lavanderie a gettoni

- Il dispositivo è installato vicino alle lavatrici. Contiene un generatore di ozono in loco che inietta il principio attivo nell'acqua di lavaggio tramite un sistema integrato.
- La concentrazione utilizzata (0,2-1,5 ppm) dipenderà dalla temperatura del ciclo di lavaggio durante il quale viene eseguito il trattamento.
- Il locale in cui viene effettuato il trattamento deve essere ben ventilato.
- Il dispositivo si collega tramite tubi flessibili al sistema di dosaggio della lavatrice, che fornisce acqua ozonizzata per la disinfezione.
- L'apparecchiatura è collegata a una rete idrica pulita ed è configurata per eseguire il trattamento alla concentrazione specificata.

Le lavatrici devono essere dotate di sistemi di protezione per impedire il rientro di acqua contaminata.

Durante le operazioni di manutenzione e riparazione delle apparecchiature, si raccomanda di disporre di un dispositivo portatile per la misurazione dell'ozono nell'aria ambiente.

Disinfezione CIP

- Il dispositivo è installato nell'area in cui verrà effettuato il trattamento.
- Il locale in cui avviene il trattamento deve essere ben ventilato.
- Il dispositivo è collegato tramite tubi flessibili al sistema di dosaggio che fornisce acqua ozonizzata alle tubazioni e ai serbatoi per la disinfezione.

- L'apparecchiatura è collegata a una rete idrica pulita ed è configurata per eseguire il trattamento alla concentrazione indicata (0,2–1,5 ppm).

Disinfezione delle superfici (professionale): 0,2 - 1,5 ppm

- Il dispositivo viene installato nell'area in cui verrà effettuato il trattamento.
- L'utente professionale configura il dispositivo per generare il prodotto biocida e raccoglie il prodotto attraverso un tubo flessibile che si estende dal dispositivo. Questo tubo flessibile può essere collegato a un sistema di spruzzatura ad alta potenza (pistola a pressione) o utilizzato per riempire un flacone spray convenzionale, consentendo l'applicazione del trattamento spray sulle superfici da disinfettare.

Disinfezione delle superfici (non professionale): 0,2 - 1,5 ppm

- Il dispositivo viene installato nell'area in cui verrà effettuato il trattamento.
- L'utente non professionista configura il dispositivo per generare il prodotto biocida e raccoglie il prodotto attraverso un tubo flessibile che si estende dal dispositivo. Questo tubo può essere collegato a un sistema di spruzzatura ad alta potenza (pistola a pressione) o utilizzato per riempire un flacone spray convenzionale, consentendo l'applicazione del trattamento spray sulle superfici da disinfettare.

Disinfezione di utensili e strumenti per immersione (professionale): 0,2 - 1,5 ppm

- Il dispositivo viene installato nell'area in cui verrà effettuato il trattamento.
- L'utente professionale configura il dispositivo per generare il prodotto biocida e raccoglie il prodotto attraverso un tubo flessibile che si estende dal dispositivo. Questo tubo flessibile può essere utilizzato per riempire un flacone spray convenzionale e applicare il trattamento spray sulle superfici da disinfettare.
- Per il trattamento a immersione, è necessario riempire un contenitore con la soluzione disinfettante a base di acqua ozonizzata e posizionare al suo interno gli strumenti da disinfettare.

Considerazioni generali sull'utilizzo del prodotto

- Non applicare in presenza di persone o animali.

- Arieggiare accuratamente l'area disinfettata prima dell'uso.
- Può reagire con sostanze infiammabili e produrre reazioni chimiche pericolose a contatto con altre sostanze chimiche.
- Non applicare su alimenti non confezionati.

Informazioni sui possibili effetti avversi

Per quanto ne sappiamo, il prodotto non presenta particolari rischi purché vengano rispettate le norme generali di igiene industriale.

13. DATI DELL'ETICHETTA DI VALUTAZIONE

- Riferimento: OZ0039E
- Nome del sistema: Oxi Home Prozone
- Numero di notifica sanitaria: REGAGE24e00047831254
- Voltaggio: 230V / 50Hz
- Consumo: ≤55W
- Produzione di ozono: 0.2 - 1.5 mg/L
- Umidità: ≤75RH%
- Dimensioni: 360 x 270 x 120 mm
- Peso: 5 kg

14. TABELLA PER LA RISOLUZIONE DEI PROBLEMI

PROBLEMA	POSIZIONE	SOLUZIONE
Non c'è alimentazione.	La spina di alimentazione è allentata.	Stringere la spina.
	Il voltaggio non soddisfa i requisiti.	Collegati a una presa di corrente da 220V / 50-60 Hz.
	C'è un fusibile bruciato.	Sostituire il fusibile.
L'alloggiamento del telaio è alimentato.	Il filo di terra non è collegato saldamente.	Controlla il filo di terra e serralo saldamente.
	L'umidità dell'ambiente operativo è troppo alta.	Usa l'apparecchio in un ambiente asciutto e ventilato. Nota: questa operazione deve essere eseguita in caso di interruzione dell'alimentazione.
Non c'è un'acqua ozonizzata.	L'iniettore Venturi non aspira.	Aumenta la pressione di ingresso dell'acqua in modo adeguato.
	Il modulo del generatore di ozono è danneggiato.	Sostituisci il modulo del generatore di ozono.
Fusibile bruciato.	La tensione è troppo alta.	Controlla l'alimentazione.
	Si è verificato un cortocircuito.	Controlla il circuito interno.
	Il modulo del generatore di ozono è danneggiato.	Sostituisci il modulo del generatore di ozono.
C'è acqua nel serbatoio.	L'aria è umida.	Asciugare l'acqua.
	La fonte d'aria non è secca.	Asciugare la fonte d'aria. Nota: questa operazione deve essere eseguita in caso di interruzione dell'alimentazione.
La trachea sembra restituire acqua al tubo generatore.	La pressione in uscita è superiore a quella in entrata.	Fai in modo che la pressione di ingresso dell'acqua sia superiore alla pressione di uscita dell'acqua.
	L'eiettore è danneggiato e genera un riflusso dell'acqua.	Sostituisci la valvola unidirezionale sull'espulsore.

DATI CLIENTE

Sig. Sig.ra: _____
Indirizzo: _____
CAP e luogo: _____
Telefono: _____
E-mail: _____

DETTAGLI VENDITORE

Nome Azienda: _____
Indirizzo: _____
CAP e luogo: _____
Telefono: _____
E-mail: _____

GARANZIA DIRETTA AL CLIENTE FINALE:

Tutti i nostri prodotti hanno una garanzia di due anni, come stabilito dalla legge al momento dell'acquisto. In caso di riparazione, la garanzia è di 3 mesi, indipendentemente dalla garanzia generale. Per poter usufruire di questa garanzia, è necessario verificare la data di acquisto del prodotto.

L'azienda si impegna a garantire i pezzi che risultano difettosi, a condizione che non vengano inviati per l'esame presso le nostre strutture per conto del cliente.

Per rendere effettiva la garanzia, il pezzo difettoso deve essere accompagnato dal presente tagliando di garanzia, debitamente compilato e sigillato dal venditore.

Tutte le garanzie saranno fornite nei nostri magazzini. In tutti i casi la nostra responsabilità si limita alla sostituzione o alla riparazione dei materiali difettosi senza pagare alcun indennizzo o altre spese.

Non si accettano resi o reclami dopo 15 giorni dal ricevimento del materiale. In caso di accordo entro questo termine, il materiale deve esserci inviato perfettamente imballato e SPEDITO A CARICO DEL CLIENTE AL NOSTRO MAGAZZINO.

LA GARANZIA NON SI ESTENDE A:

1. Sostituzione, riparazione di parti causate dall'usura, dovuta al normale utilizzo dell'apparecchiatura,

resine, polifosfati, cartucce per sedimenti, ecc. come indicato nel manuale di istruzioni.

2. Danni causati da un uso improprio del sistema e dovuti al trasporto.
3. Manipolazioni, modifiche o riparazioni effettuate da terzi.
4. Malfunzionamenti dovuti a una cattiva installazione, al di fuori del servizio tecnico o se le istruzioni di montaggio non sono state seguite correttamente.
5. Uso improprio dell'apparecchiatura o condizioni di lavoro diverse da quelle indicate dal produttore.
6. L'utilizzo di parti di ricambio non originali.

DICHIARAZIONE DI CONFORMITÀ "CE":

Dichiariamo sotto la nostra esclusiva responsabilità che il sistema di depurazione dell'acqua per il filtraggio dell'acqua destinata al consumo umano è conforme agli standard o ai documenti normativi:

**"EN-12100-1, EN12100-2,
EN-55014-1:2000/A1:2001,
EN-61000-3-2:2000/2001,
EN61000-3-3:1995/A1:2001, EN1558-2-6".**

Ed è conforme ai requisiti essenziali delle direttive:
98/37/CE, 73/23/CEE, 89/336/CEE.

TIMBRO DEL VENDITORE AUTORIZZATO

N°
ORDINE

CODICE
PRODOTTO

NUMERO
SERIALE

AVVISO: Leggere attentamente questo manuale. In caso di domande, contattare il servizio di assistenza tecnica (T.S.S.) del proprio distributore. I dati contrassegnati con (*) devono essere timbrati dall'installatore e da lui trascritti all'azienda.

N°
ORDINE

CODICE
PRODOTTO

NUMERO
SERIALE

INFORMAZIONI PRIMA DELL'INSTALLAZIONE:

Origine dell'acqua da trattare:

- Rete di distribuzione pubblica.
- Altro: _____

Esiste un pretrattamento? _____

Durezza dell'acqua in ingresso: _____ °F

TDS in ingresso: _____ ppm

Pressione in ingresso: _____ Bar

Concentrazione di cloro all'ingresso: _____ ppm

CONTROLLO DELLE FASI DI INSTALLAZIONE:

- Lavaggio prefiltri a carbone.
- Lavaggio post filtro a carbone.
- Montaggio della membrana.
- Igienizzazione secondo il protocollo descritto.
- Concentrazione cloro al rubinetto dopo risciacquo: _____

- Controllo del limitatore di flusso
- Impostazione massima del pressostato.
- Ispezioni e allestimenti.
- Tenuta del sistema pressurizzato.
- * TDS dell'acqua prodotta (rubinetto): _____ ppm

- Informare chiaramente sull'uso, la gestione e la manutenzione richiesta per garantire il corretto funzionamento e la qualità dell'acqua prodotta. Data l'importanza di una corretta manutenzione del sistema per garantire la qualità dell'acqua prodotta, al proprietario dovrebbe essere offerto un contratto di manutenzione eseguito da tecnici qualificati.

GARANZIA DEL SISTEMA, INDIRIZZATA AL DISTRIBUTORE:

L'azienda è l'unica ed esclusiva responsabile della sostituzione delle parti in caso di non conformità. La riparazione dell'apparecchiatura e le relative spese (manodopera, costi di spedizione, spese di viaggio, ecc.) non sono a carico dell'azienda, in quanto le garanzie del produttore e/o del distributore sono presso le loro strutture.

COMMENTI:

* Risultato dell'installazione e della messa in servizio:

- CORRETTA (l'apparecchiatura è installata e funziona correttamente. L'acqua prodotta è adatta all'applicazione).
- Altro: _____

INSTALLATORE AUTORIZZATO

CONFORMITÀ DEL PROPRIETARIO DEL SISTEMA:

Il cliente-proprietario è stato informato sulla manutenzione del sistema e su come contattare il servizio di assistenza.

Commenti: _____

NOTIFICA	DATA	DATI TECNICI
<input type="checkbox"/> Installazione <input type="checkbox"/> Manutenzione <input type="checkbox"/> Garanzia <input type="checkbox"/> Ispezione <input type="checkbox"/> Riparazione	<input type="text"/> <input type="text"/> <input type="text"/> <input type="text"/> <input type="text"/>	Nome: _____ Firma o timbro:
<input type="checkbox"/> Installazione <input type="checkbox"/> Manutenzione <input type="checkbox"/> Garanzia <input type="checkbox"/> Ispezione <input type="checkbox"/> Riparazione	<input type="text"/> <input type="text"/> <input type="text"/> <input type="text"/> <input type="text"/>	Nome: _____ Firma o timbro:
<input type="checkbox"/> Installazione <input type="checkbox"/> Manutenzione <input type="checkbox"/> Garanzia <input type="checkbox"/> Ispezione <input type="checkbox"/> Riparazione	<input type="text"/> <input type="text"/> <input type="text"/> <input type="text"/> <input type="text"/>	Nome: _____ Firma o timbro:
<input type="checkbox"/> Installazione <input type="checkbox"/> Manutenzione <input type="checkbox"/> Garanzia <input type="checkbox"/> Ispezione <input type="checkbox"/> Riparazione	<input type="text"/> <input type="text"/> <input type="text"/> <input type="text"/> <input type="text"/>	Nome: _____ Firma o timbro:
<input type="checkbox"/> Installazione <input type="checkbox"/> Manutenzione <input type="checkbox"/> Garanzia <input type="checkbox"/> Ispezione <input type="checkbox"/> Riparazione	<input type="text"/> <input type="text"/> <input type="text"/> <input type="text"/> <input type="text"/>	Nome: _____ Firma o timbro:

OSSERVAZIONI: _____

NOTIFICA	DATA	DATI TECNICI
<input type="checkbox"/> Installazione <input type="checkbox"/> Manutenzione <input type="checkbox"/> Garanzia <input type="checkbox"/> Ispezione <input type="checkbox"/> Riparazione	<input type="text"/> <input type="text"/> <input type="text"/> <input type="text"/> <input type="text"/>	Nome: _____ Firma o timbro:
<input type="checkbox"/> Installazione <input type="checkbox"/> Manutenzione <input type="checkbox"/> Garanzia <input type="checkbox"/> Ispezione <input type="checkbox"/> Riparazione	<input type="text"/> <input type="text"/> <input type="text"/> <input type="text"/> <input type="text"/>	Nome: _____ Firma o timbro:
<input type="checkbox"/> Installazione <input type="checkbox"/> Manutenzione <input type="checkbox"/> Garanzia <input type="checkbox"/> Ispezione <input type="checkbox"/> Riparazione	<input type="text"/> <input type="text"/> <input type="text"/> <input type="text"/> <input type="text"/>	Nome: _____ Firma o timbro:
<input type="checkbox"/> Installazione <input type="checkbox"/> Manutenzione <input type="checkbox"/> Garanzia <input type="checkbox"/> Ispezione <input type="checkbox"/> Riparazione	<input type="text"/> <input type="text"/> <input type="text"/> <input type="text"/> <input type="text"/>	Nome: _____ Firma o timbro:
<input type="checkbox"/> Installazione <input type="checkbox"/> Manutenzione <input type="checkbox"/> Garanzia <input type="checkbox"/> Ispezione <input type="checkbox"/> Riparazione	<input type="text"/> <input type="text"/> <input type="text"/> <input type="text"/> <input type="text"/>	Nome: _____ Firma o timbro:

OSSERVAZIONI: _____

NOTIFICA	DATA	DATI TECNICI
<input type="checkbox"/> Installazione <input type="checkbox"/> Manutenzione <input type="checkbox"/> Garanzia <input type="checkbox"/> Ispezione <input type="checkbox"/> Riparazione	<input type="text"/> <input type="text"/> <input type="text"/> <input type="text"/> <input type="text"/>	Nome: _____ Firma o timbro:
<input type="checkbox"/> Installazione <input type="checkbox"/> Manutenzione <input type="checkbox"/> Garanzia <input type="checkbox"/> Ispezione <input type="checkbox"/> Riparazione	<input type="text"/> <input type="text"/> <input type="text"/> <input type="text"/> <input type="text"/>	Nome: _____ Firma o timbro:
<input type="checkbox"/> Installazione <input type="checkbox"/> Manutenzione <input type="checkbox"/> Garanzia <input type="checkbox"/> Ispezione <input type="checkbox"/> Riparazione	<input type="text"/> <input type="text"/> <input type="text"/> <input type="text"/> <input type="text"/>	Nome: _____ Firma o timbro:
<input type="checkbox"/> Installazione <input type="checkbox"/> Manutenzione <input type="checkbox"/> Garanzia <input type="checkbox"/> Ispezione <input type="checkbox"/> Riparazione	<input type="text"/> <input type="text"/> <input type="text"/> <input type="text"/> <input type="text"/>	Nome: _____ Firma o timbro:
<input type="checkbox"/> Installazione <input type="checkbox"/> Manutenzione <input type="checkbox"/> Garanzia <input type="checkbox"/> Ispezione <input type="checkbox"/> Riparazione	<input type="text"/> <input type="text"/> <input type="text"/> <input type="text"/> <input type="text"/>	Nome: _____ Firma o timbro:

OSSERVAZIONI: _____

osmofilter ®